

sedus

NEW ARRIVALS

Winter 2024/2025



- Design to Connect -
THE RENDEZVOUS OFFICE



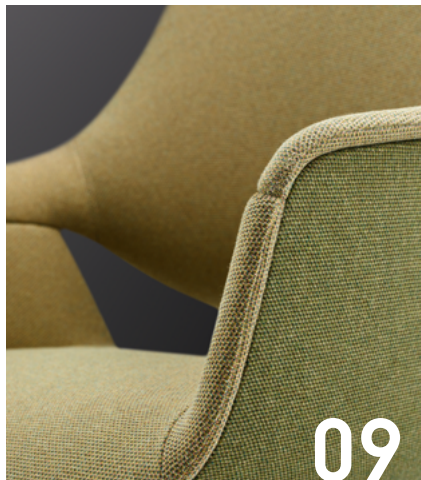

NEW ARRIVALS

Winter 2024/2025

- Design to Connect -
THE RENDEZVOUS OFFICE

Premessa.....	5
01 Nuovi trend – Sedus INSIGHTS.....	6
02 se:café soft chair.....	14
03 se:café wooden chair & lounge chair.....	22
04 se:café bench.....	28
05 se:café team table.....	36
06 se:café bar.....	42
07 se:lab island.....	50
08 Aggiornamento se:assist.....	58
09 se:mission.....	66
10 se:vision desk e storage.....	72
11 se:hive.....	80
12 quarterback 2.....	88
13 Aggiornamento colori e materiali.....	94



Premessa

Design to Connect – The Rendezvous Office

Come può l'ufficio diventare un luogo di socialità adatto al networking e alla collaborazione?

Ispirandosi a terzi luoghi come ristoranti, caffè, biblioteche, giardini e piazze, la città “entra” sempre di più in ufficio per stimolare le aziende a realizzare ambienti accattivanti, accogliendo le esigenze e le situazioni di lavoro più diverse.

All'insegna del motto “Design to Connect – The Rendezvous Office”, Sedus presenta, con i Nuovi Arrivi dell'inverno 2024/2025, un'ampia gamma di nuovi prodotti sviluppati con grande attenzione e precisione, per conferire ai luoghi che li accolgono un'atmosfera invitante, confortevole e stimolante.



L'ufficio, incentrato sul “Sedus Smart Café”, diventa uno spazio sociale dove le persone possono fare rete, collaborare in modo informale e trovare un punto di riferimento comune.

Animato dallo slogan “Work, Learn, Create”, l'ambiente ufficio sta diventando parte integrante del panorama lavorativo.

“ Non siamo
esseri razionali che
provano emozioni,
piuttosto siamo esseri
emozionali che
ogni tanto ragionano.

António R. Damásio

01 Human Connections

Con una nuova veste grafica e approfondimenti, Sedus INSIGHTS N° 19 pone una pietra miliare in tema di trasferimento delle conoscenze sullo sviluppo dell'ufficio.

La crescente diffusione di modelli di lavoro ibridi ha evidenziato la nostra sostanziale natura di lavoratori ibridi, indipendentemente dalle specifiche modalità lavorative che ci caratterizzano. Siamo dunque alla ricerca di spazi per lavorare che offrano un'esperienza e un ambiente diversi sia dall'ufficio di casa che dall'ambiente aziendale tradizionale.

L'ultimo numero di Sedus INSIGHTS, intitolato "Human Connections", analizza in modo approfondito questo cambio di paradigma ed esamina in modo esaustivo come il contesto attuale abbia modificato il nostro approccio al mondo del lavoro. Alla base c'è una nuova comprensione del ruolo del lavoro nella vita delle persone, un nuovo concetto di benessere – legato anche al (cattivo) utilizzo degli strumenti digitali – e la natura umana, che ci definisce come esseri che hanno bisogno della presenza fisica di altre persone per manifestare determinati comportamenti.

Sedus INSIGHTS mostra in che modo la ricerca attuale metta in evidenza i benefici unici della collaborazione interpersonale, soprattutto dal punto di vista neurologico. Gli studi di neuroscienze e psicologia cognitiva hanno dimostrato i notevoli benefici neurofisiologici delle interazioni faccia a faccia sul posto di lavoro. Ad esempio, la ricerca sulla sincronizzazione neuronale ha dimostrato che l'attività cerebrale delle persone che si trovano nello stesso ambiente fisico e sociale è maggiormente correlata, il che porta a una migliore comprensione e a un legame più profondo tra i membri del team.

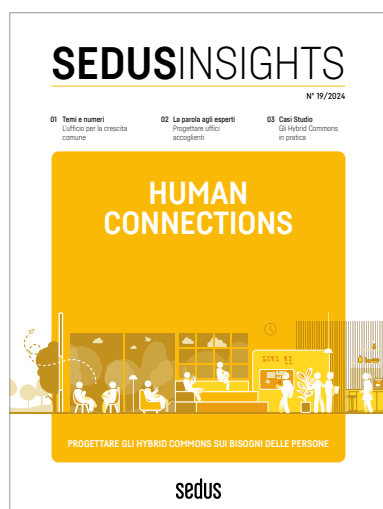

Questa scoperta scientifica sottolinea l'importanza di creare spazi d'ufficio che non siano più solo un luogo di lavoro, ma un centro di collaborazione, creatività e comunità. Spazi che supportano tutti i vantaggi del lavoro digitale, ma che consentono anche preziose interazioni personali e permettono agli individui di esprimere la loro capacità di "connettersi". I benefici di questi ambienti possono essere misurati in termini di maggiore coesione sociale o senso di appartenenza, che si traduce in maggiore produttività e innovazione.

Sophie Schuller, ricercatrice neuropsicologica intervistata da Sedus INSIGHTS, è di questo avviso. Grazie alla sua vasta esperienza nel settore immobiliare globale e nella progettazione di ambienti di lavoro, sottolinea l'importanza delle connessioni umane negli uffici moderni e la necessità di progettare spazi che consentano un'ampia gamma di comportamenti ed esperienze. Questo approccio non solo crea ambienti più inclusivi, ma riconosce anche la diversità delle esigenze e delle esperienze umane sul luogo di lavoro.

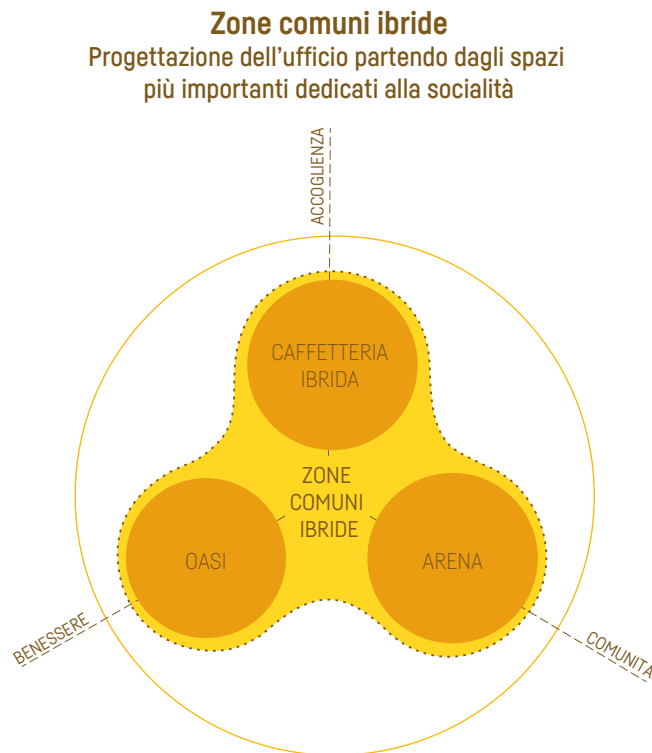



Schuller ci invita a pensare in modo più olistico nella progettazione degli uffici. Non si tratta solo di creare luoghi tranquilli per la concentrazione o spazi collaborativi per il lavoro in team, ma di comprendere l'intero spettro dell'esperienza umana e di progettare ambienti in grado di adattarsi a queste diverse esigenze. Ciò può significare incorporare elementi che supportino le diverse preferenze sensoriali, fornire luoghi sia per collaborare in modo intensivo che per riflettere in tranquillità, o progettare arredi flessibili che possano essere facilmente riconfigurati per adattarsi a compiti e stili di lavoro diversi.

Il concetto di “zone comuni ibride”, descritto nella brochure “L'ufficio ibrido del futuro”, si sta rivelando una soluzione chiave. Questi spazi permettono al mondo digitale e a quello fisico di fondersi senza soluzione di continuità e di soddisfare le esigenze di flessibilità dei collaboratori. In questo modo si favoriscono il benessere del personale e i benefici della collaborazione tra colleghi.

Le zone comuni ibride si caratterizzano per la loro “duttilità”, ovvero la capacità di adattarsi a diversi modi di lavorare e preferenze personali. Questi spazi dinamici sono flessibili e possono essere riconfigurati a seconda delle esigenze, sia per una sessione di brainstorming, sia per uno spazio tranquillo dedicato alla concentrazione o per un momento di socialità. Ma soprattutto, questa flessibilità è fondamentale per organizzare la presenza dei collaboratori durante la settimana, una caratteristica tipica del modello di lavoro ibrido.

In questo numero di Sedus INSIGHTS vengono presentati quattro casi di studio che esemplificano l'applicazione innovativa dei tre modelli di zona comune ibrida nella progettazione degli uffici. Ogni esempio offre una prospettiva unica sulla riprogettazione di spazi incentrati sulle connessioni umane e che offrono ambienti di lavoro ibridi, solidi e confortevoli. Dalla Penguin Random House di Gurugram, in India, con il suo armonioso mix di spazi privati e pubblici, alla Goodjob Games di Istanbul, in Turchia, che organizza il proprio ufficio attorno a un'arena sociale centrale. Questi esempi mostrano i diversi approcci per creare atmosfere vibranti e "duttili" che incoraggiano l'interazione e creano un senso di comunità.

Un esempio particolarmente impressionante è Galapagos a Oegstgeest, nei Paesi Bassi, dove i principi del design biofilico stanno ridefinendo il benessere sul luogo di lavoro. Integrando elementi naturali, questo spazio di lavoro promuove un ambiente sano e stimolante e sfrutta la nostra innata connessione con la natura per aumentare la produttività e la creatività. Allo stesso modo, Hella a Kaunas, in Lituania, mostra come la trasformazione di una semplice mensa in un invitante e informale caffè di lavoro possa favorire un'atmosfera rilassata e collaborativa.



Questi casi di studio illustrano un punto cruciale: l'ufficio ibrido si basa su una nuova concezione di "produttività" che enfatizza gli aspetti qualitativi piuttosto che quantitativi. L'obiettivo è creare uno spazio che non sia solo funzionale, ma anche realmente stimolante e che supporti le esigenze umane: un mix che permetta a persone e idee diverse di entrare in contatto.

In conclusione, "Human Connections" dipinge un quadro vivido del futuro dell'ufficio: un luogo che le persone visitano non perché sono obbligate, ma perché offre esperienze uniche come un ecosistema vivente che supporta l'intero spettro delle aspettative e dei bisogni umani.

Mentre continuiamo ad affrontare le sfide e le opportunità del lavoro ibrido, considerare l'ufficio come un ambiente che può essere progettato a partire dalla duttilità delle zone comuni ibride – che si tratti di una caffetteria, di un'arena pubblica o di un giardino biofilico accessibile a tutti – rappresenta una garanzia di creazione di un luogo di connessione umana in un mondo sempre più digitale.

Fabrizio Pierandrei
WORKSCAPE DOJO – PIERANDREI ASSOCIATI

Altri Sedus INSIGHTS con temi simili:

Sedus INSIGHTS N° 18: Workplace blend

Sedus INSIGHTS N° 17: Fatica digitale

Sedus INSIGHTS N° 14: Collaborazione estesa

Sedus INSIGHTS N° 09: Human centred wellbeing

NEW ARRIVALS



se:café soft chair
 Pagina 14 **02**



se:café wooden chair
 & lounge chair
 Pagina 22 **03**



se:café bench
 Pagina 28 **04**



se:café team table
 Pagina 36 **05**



se:café bar
 Pagina 42 **06**



se:lab island
 Pagina 50 **07**



Aggiornamento
 se:assist
 Pagina 58 **08**



se:mission
 Pagina 66 **09**



se:vision desk &
 se:vision storage
 Pagina 72 **10**



se:hive
 Pagina 80 **11**



quarterback 2
 Pagina 88 **12**

The Rendezvous Office

Le nuove soluzioni di Sedus consentono di progettare ambienti di lavoro flessibili, confortevoli e stimolanti. L'ufficio si trasforma così in un luogo di socialità ideale per il networking, la collaborazione e la vita di comunità, contemplando un'ampia varietà di situazioni lavorative.

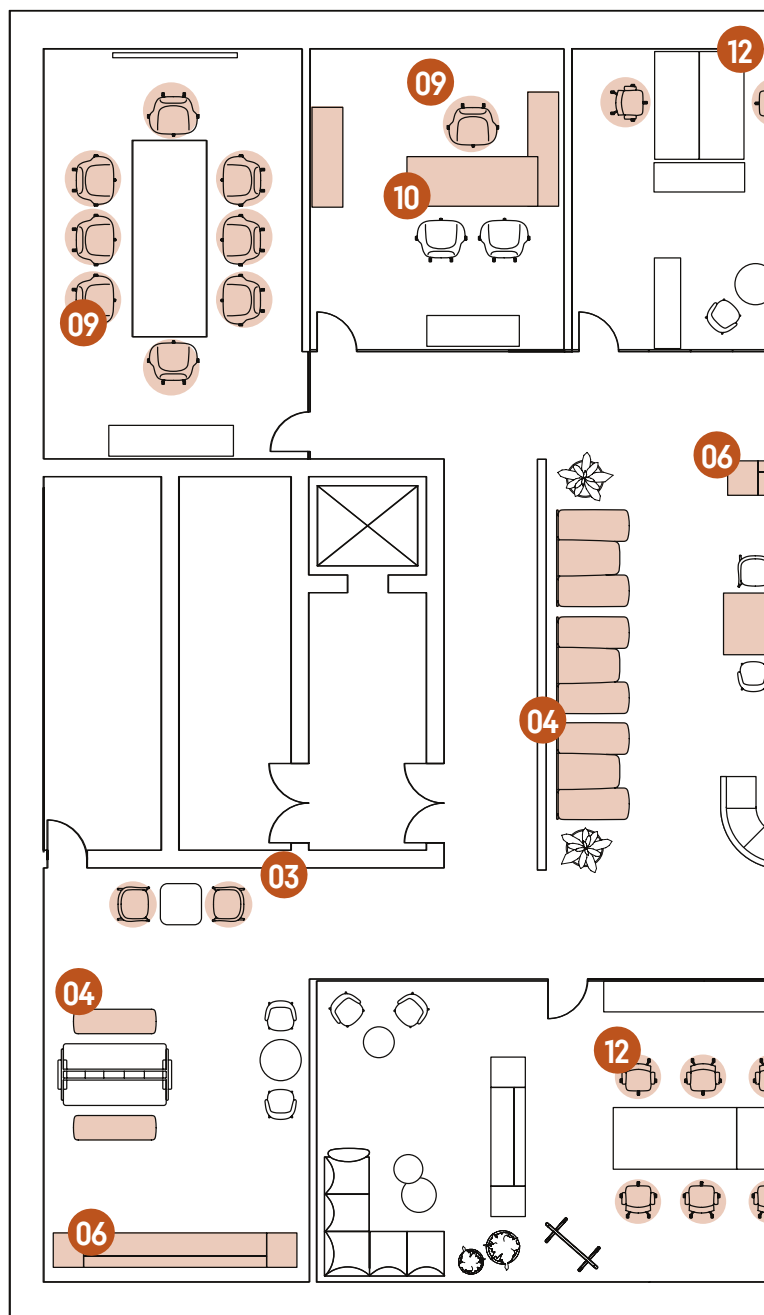

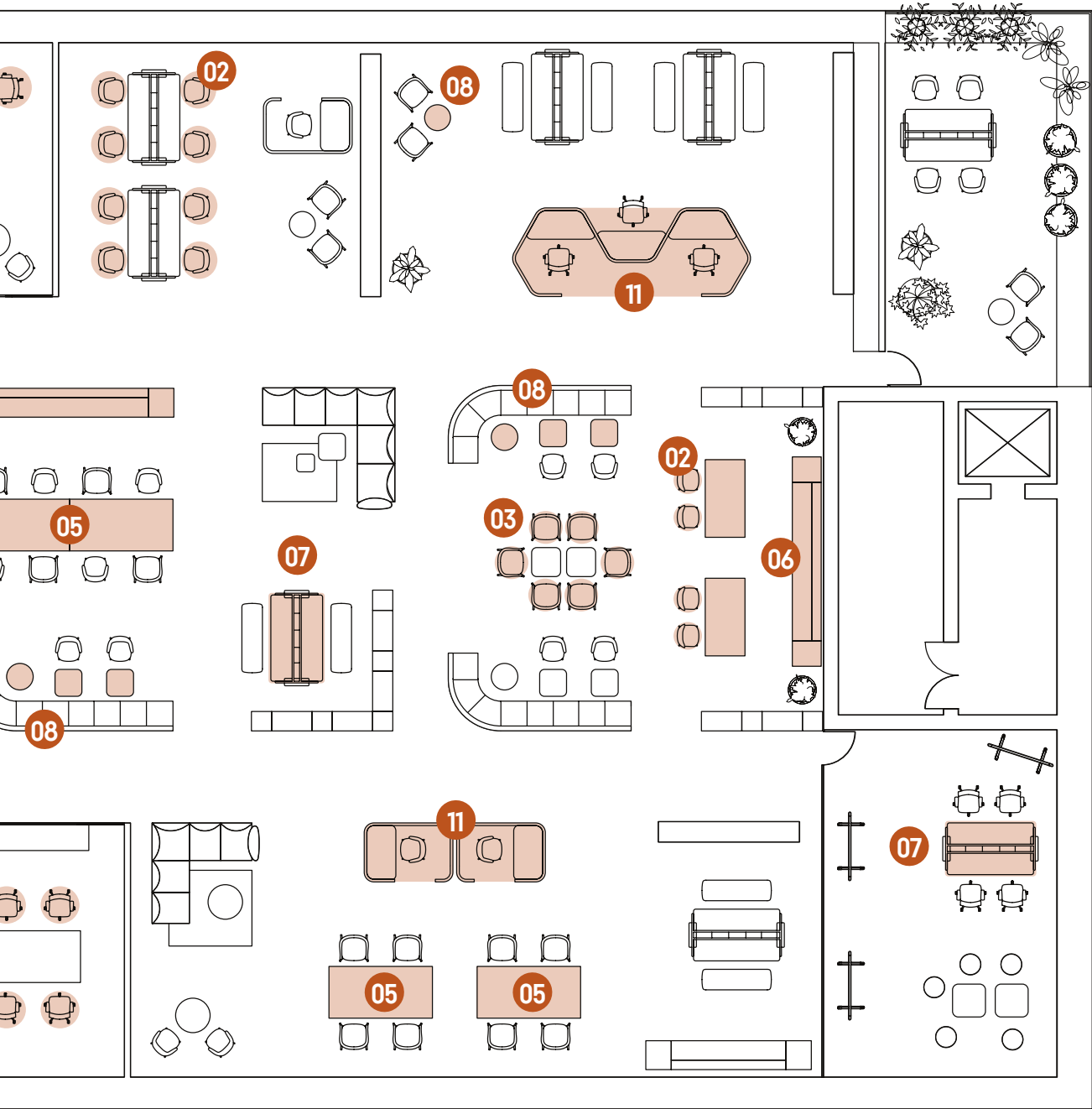



Relax, varietà e ispirazione: la collezione se:café soft chair crea la combinazione perfetta tra lavoro, comfort e benessere.

La comoda imbottitura delle sedute offre un elevato livello di comfort. L'ampia gamma di modelli regala soluzioni estremamente versatili: dalle sedute lounge a quelle da tavolo, fino agli sgabelli da bar.

se:café soft chair

Collezione di sedute con
imbottitura completa per
un ambiente accogliente



02

se:café soft chair

- Collezione di sedute con imbottitura completa dal design accogliente
- La comoda imbottitura assicura un'estetica invitante oltre a un elevato livello di comfort
- L'imbottitura informale con eleganti pieghe nella parte interna dello schienale esalta il carattere accogliente
- Disponibile in altezza lounge, tavolo e bar: una vasta scelta di modelli con proporzioni personalizzate per un utilizzo flessibile
- Le numerose varianti in un linguaggio formale standardizzato consentono vari impieghi e abbinamenti, per un'estetica d'insieme armoniosa
- Le combinazioni di materiali di rivestimento e tipologie di imbottitura assicurano un look unico e personalizzato
- Imbottitura di pregio grazie alla cucitura decorativa lungo tutto il perimetro

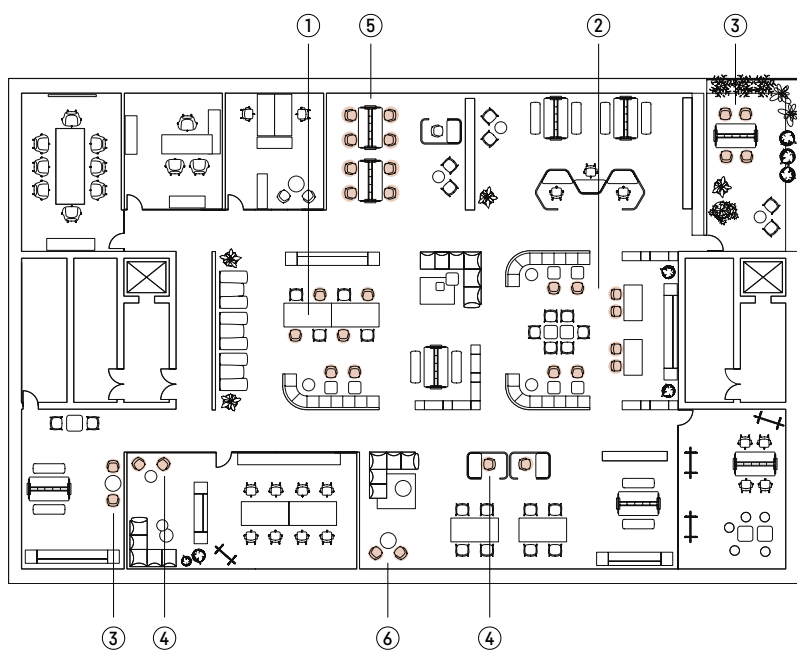

Ambiti di impiego

- Work café (1)
- Mensa, bistrò e caffetteria (2)
- Aree break e sale d'attesa (3)
- Biblioteca e angoli tranquilli (4)
- Punti di incontro, zone centrali e intermedie (5)
- Aree lounge e reception (6)
- Home office







Caratteristiche di se:café soft lounge chair



- Poltrona con imbottitura completa, altezza sedile ridotta e angolo di seduta confortevole per aree lounge
- Proporzioni più ampie con bordo anteriore smussato per rilassarsi in pieno comfort
- Curvatura ad altezza lombare integrata
- Con braccioli
- Tre varianti per la base: struttura in legno a 4 gambe, struttura in acciaio a 4 gambe o struttura a slitta
- Elementi di design: a scelta cucitura decorativa lungo tutto il perimetro e imbottitura tesa o informale

Caratteristiche di se:café soft chair



- Scocca con imbottitura completa, altezza sedile 445 mm e angolo di seduta per una postura eretta al tavolo
- Seduta confortevole con bordo anteriore smussato
- Curvatura ad altezza lombare integrata
- Con o senza braccioli
- Tre varianti per la base: struttura in legno a 4 gambe, struttura in acciaio a 4 gambe o struttura a slitta
- Elementi di design: a scelta cucitura decorativa lungo tutto il perimetro e imbottitura tesa o informale

Caratteristiche di se:café soft stool (studio o bar)



- Seduta da bar con imbottitura completa in due altezze: studio (625 mm) o bar (780 mm)
- Imbottitura simil-cuscino con seduta compatta e schienale basso
- Curvatura ad altezza lombare integrata
- Bordo anteriore smussato
- Senza braccioli
- Tre varianti per la base: struttura in legno a 4 gambe, struttura in acciaio a 4 gambe o struttura a slitta
- Con barra poggiapiedi
- Elementi di design: a scelta cucitura decorativa lungo tutto il perimetro e imbottitura tesa o informale

Dimensioni (tutte le misure in mm)

se:café soft lounge chair

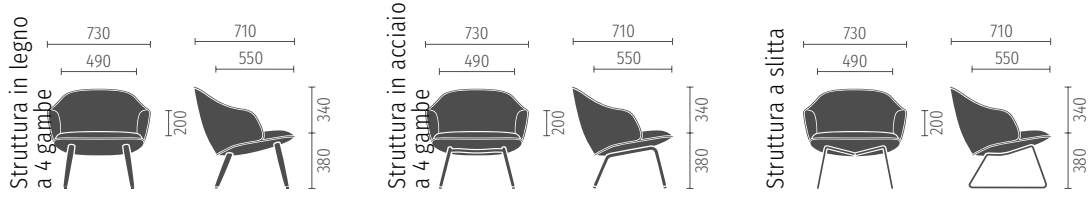

se:café soft chair (senza braccioli)

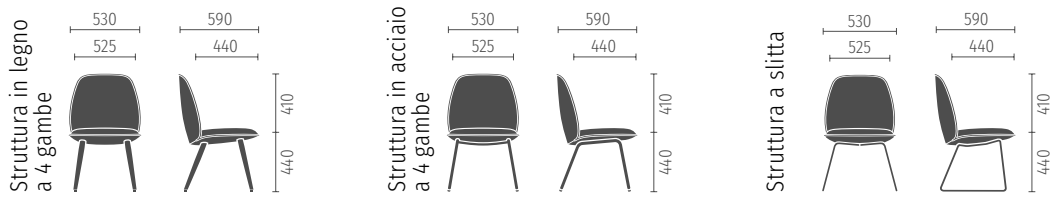

se:café soft chair (con braccioli)

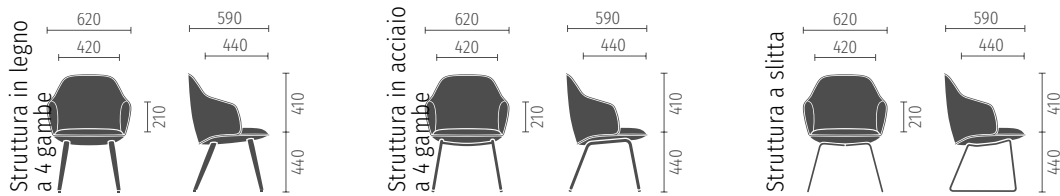

se:café soft stool studio (altezza sedile 625 mm)

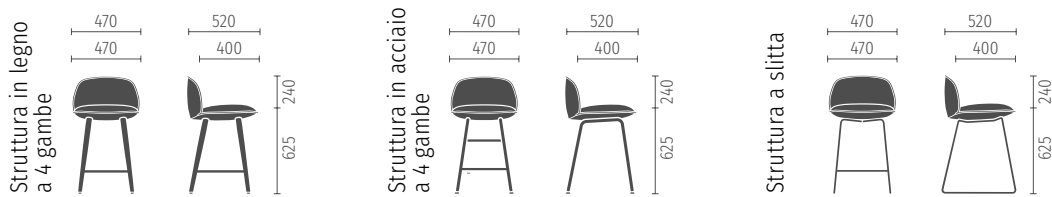

se:café soft stool bar (altezza sedile 780 mm)

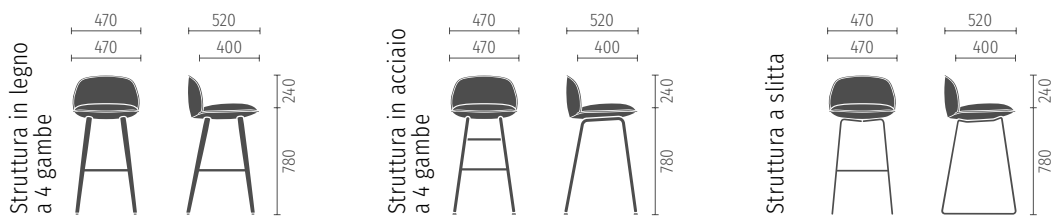



Cucitura decorativa lungo tutto il perimetro come elemento di design

Colori (tutti i modelli della collezione se:café soft chair)



Rivestimenti

I tre rivestimenti configurabili in modo indipendente (sedile imbottito, imbottitura interna ed esterna dello schienale) possono essere scelti tra i materiali di rivestimento Sedus. I colori sono combinabili solo all'interno di una collezione. Eccezione: i rivestimenti in pelle e similpelle sono combinabili tra loro e con tutte le collezioni di tessuti.

Rivestimenti: tutti i rivestimenti disponibili sono riportati nell'attuale listino prezzi di Sedus.



Struttura in legno a 4 gambe¹



Faggio naturale



Faggio nero



Frassino laccato rovere naturale



Struttura in acciaio a 4 gambe¹



Nero

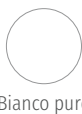

Bianco puro



Cromato



Verde fiordo



Rosso cayenne



Beige sabbia



Verde intenso



Bronzo scuro



Struttura a slitta²



Nero

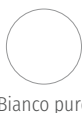

Bianco puro



Cromato



Verde fiordo



Rosso cayenne



Beige sabbia



Verde intenso



Bronzo scuro



Barra poggiapiedi

Struttura in acciaio a 4 gambe e struttura a slitta: nel colore selezionato per le basi
Struttura in legno a 4 gambe: sempre nera

¹ con piedini in plastica o feltro

² con piedini ibridi



Connubio perfetto tra design organico e lavorazione pregiata: se:café wooden chair & lounge chair è un vero e proprio elemento di richiamo e colpisce per il suo design senza tempo.

Nel work café, in angoli tranquilli o nei punti di incontro, la seduta in legno massello crea un'atmosfera naturale in qualsiasi ambiente. Disponibile in due altezze e nella versione con intreccio viennese, offre anche diverse opzioni di personalizzazione.

se:café wooden chair & lounge chair

Seduta in legno massello dal
design pregiato e senza tempo



03





se:café wooden chair & lounge chair

- Seduta in legno massello con lavorazione pregiata in due altezze
- La linea intramontabile combinata con il materiale naturale (legno massello) rende questo modello un prodotto universale che crea un'atmosfera autentica fin dal primo istante
- Grazie al design unico, con passaggi fluidi dai braccioli allo schienale, risulta estremamente gradevole al tatto
- La variante 1 è realizzata in legno massello con sedile impiallacciato
- La variante 2 con intreccio viennese si adatta facilmente alla forma del corpo e offre comfort e una buona traspirabilità
- Le venature traslucide del legno conferiscono un aspetto naturale, anche nel colore

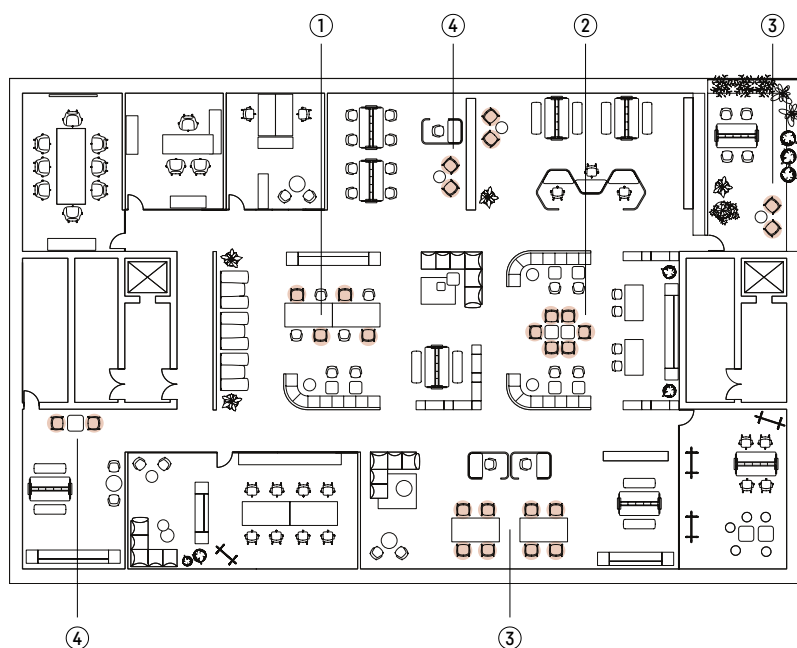

Ambiti di impiego

- Work café (1)
- Mensa, bistrò e caffetteria (2)
- Biblioteca e angoli tranquilli (3)
- Punti di incontro e zone intermedie (4)



Caratteristiche (standard)

- Seduta in legno massello in due altezze (altezza lounge e altezza tavolo) e larghezze
- Sedile in legno sagomato o con intreccio viennese
- Legno proveniente da silvicoltura sostenibile

Opzioni/accessori

- Cuscino (per modello con sedile in legno sagomato)



Dimensioni (tutte le misure in mm)

Altezza lounge

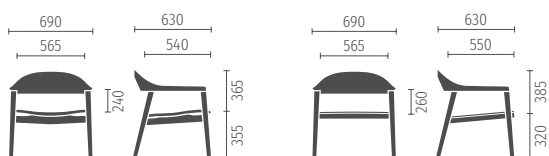

Sedile in legno

Sedile con intreccio viennese

Altezza tavolo

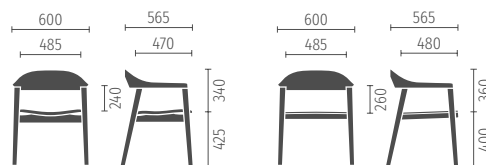

Sedile in legno

Sedile con intreccio viennese

Colori

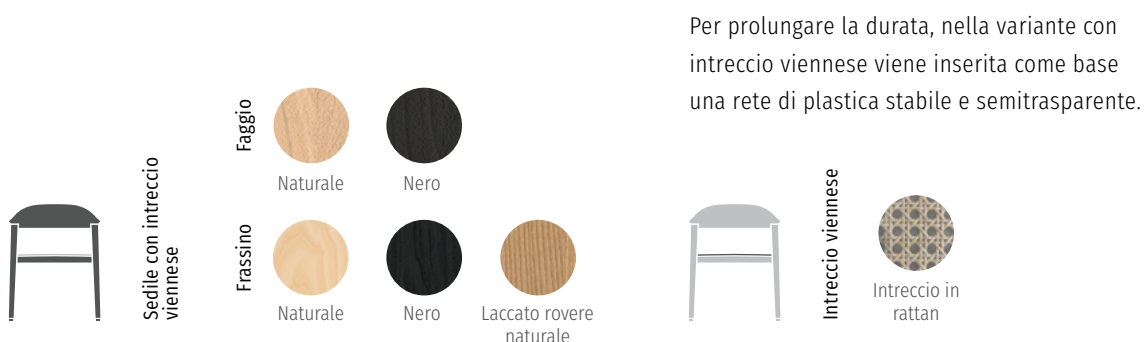

Cuscino (su richiesta)

Rivestimenti: tutti i rivestimenti disponibili sono riportati nell'attuale listino prezzi di Sedus.



Il luogo perfetto per la comunicazione o per ritirarsi in tranquillità: se:café bench coniuga con grande maestria carattere accogliente e bellezza del design.

Con un'ampia gamma di altezze e modelli, queste sedute sono ideali come punto d'incontro per meeting informali, trasformandosi in un rifugio molto apprezzato per una pausa confortevole.

se:café bench

Bench con imbottitura completa
per un'atmosfera accogliente e
confortevole

04



se:café bench

- Bench con imbottitura completa dal design accogliente
- L'imbottitura rende la seduta confortevole e invitante
- Volutamente senza braccioli, per una maggiore libertà di movimento e spazio a volontà per la seduta
- Le diverse altezze favoriscono la collaborazione anche nelle posizioni più alte
- Il linguaggio formale uniforme consente l'utilizzo e la combinazione in diversi ambiti di impiego, per un'estetica d'insieme armoniosa
- Imbottitura di pregio grazie alla cucitura decorativa lungo tutto il perimetro

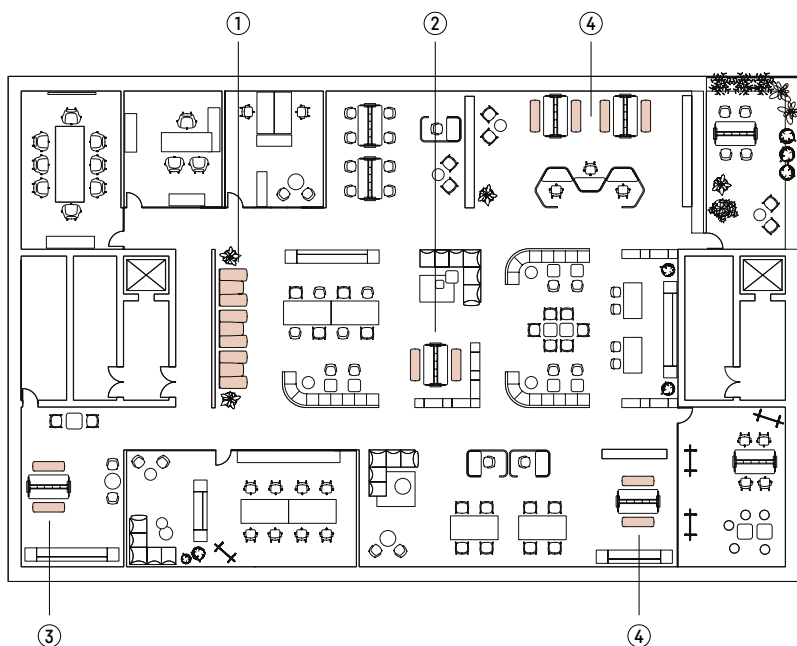

Ambiti di impiego

- Work café (1)
- Mensa, bistrò e caffetteria (2)
- Aree relax (3)
- Punti di incontro, zone centrali e intermedie (4)
- Meeting informali (4)
- Postazioni temporanee per tavoli alti (4)









Caratteristiche di se:café bench

- Bench con imbottitura completa senza schienale
- Altezza sedile: 445 mm, larghezza sedile: 1600 mm
- Due varianti di struttura per la base: legno o acciaio
- Elemento di design: cucitura decorativa lungo tutto il perimetro



Caratteristiche di se:café high bench

- Bench alto con imbottitura completa, schienale e barra poggiatesta
- Due altezze: studio (625 mm) o bar (780 mm), Larghezza sedile: 1400 mm
- Due varianti di struttura per la base: legno o acciaio
- Elemento di design: cucitura decorativa lungo tutto il perimetro



Caratteristiche di se:café high diner

- Configurazione Diner composta da due bench alti se:café posizionati frontalmente, con barra poggiatesta, schermo protettivo di raccordo retrostante e tavolo integrato elettrificabile.
- Due altezze: studio (625 mm) o bar (780 mm), Larghezza sedile: 1400 mm
- Due varianti di struttura per la base: legno o acciaio
- Elemento di design: cucitura decorativa lungo tutto il perimetro
- Schermo retrostante come elemento di raccordo, inseribile o rimovibile anche successivamente
- Misure: 1400 x 700 mm
- Su richiesta: elettrificazione



Cucitura decorativa lungo tutto il perimetro come elemento di design



Dimensioni (tutte le misure in mm)

se:café bench

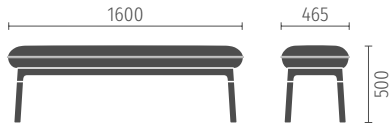

se:café high bench, altezza studio

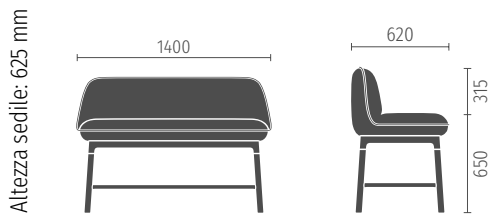

se:café high bench, altezza bar

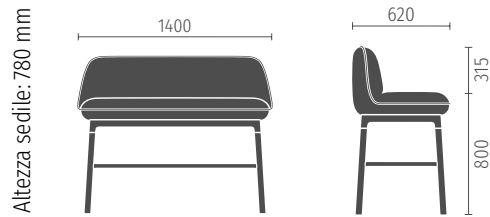

se:café high diner, altezza studio

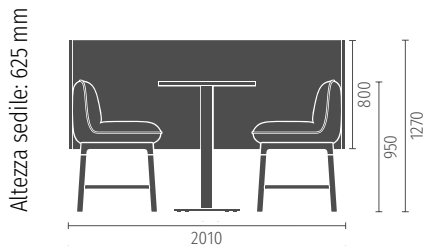

se:café high diner, altezza bar

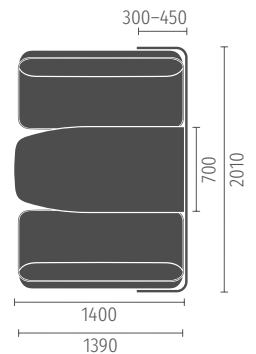
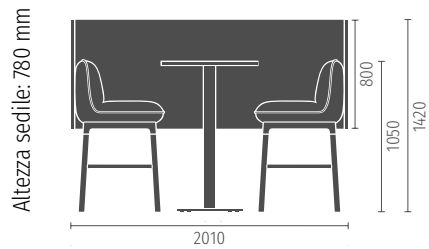

Colori (tutti i modelli della collezione se:café bench)



Rivestimenti

I due rivestimenti configurabili in modo indipendente (sedile e schienale interno o sedile e schienale esterno) possono essere scelti tra i materiali di rivestimento Sedus. I colori sono combinabili solo all'interno di una collezione. Eccezione: i rivestimenti in pelle e similpelle sono combinabili tra loro e con tutte le collezioni di tessuti.

Rivestimenti: tutti i rivestimenti disponibili sono riportati nell'attuale listino prezzi Sedus.



Struttura in legno massello¹

La traversa e i relativi elementi nodali sono realizzati nel colore del legno selezionato. La barra poggiatesta e i relativi elementi nodali sono disponibili nei colori per vernici a polvere o cromati.



Faggio naturale



Faggio nero



Frassino laccato rovere naturale



Struttura in acciaio¹

Il colore della traversa e degli elementi nodali dipende dal colore scelto per la struttura. Nella struttura in acciaio, la barra poggiatesta è selezionabile in modo indipendente dal colore della struttura.



Nero



Bianco puro



Cromato



Verde fiordo



Rosso cayenne



Beige sabbia



Verde intenso



Bronzo scuro



Schermo Diner

Il materiale dello schermo può essere indipendente dal rivestimento dei bench. I due rivestimenti dello schermo, configurabili in modo indipendente (schermo interno o esterno) e comprensivi di cucitura decorativa su tutto il perimetro, possono essere scelti tra i materiali di rivestimento Sedus. I colori sono combinabili solo all'interno di una collezione. Eccezione: i rivestimenti in pelle e similpelle sono combinabili tra loro e con tutte le collezioni di tessuti.

Rivestimenti: tutti i rivestimenti disponibili sono riportati nell'attuale listino prezzi Sedus.



Piano tavolo e struttura Diner¹

Piano: collezioni di melaminici (Wood Selection, Architecture Line, Colour Harmony, Soft Touch/HPL) e impiallacciate.

Struttura del tavolo: può essere indipendente dal colore della struttura dei bench.



Nero



Bianco puro



Verde fiordo



Rosso cayenne



Beige sabbia



Verde intenso



Bronzo scuro

¹Tutti i modelli sono dotati di arresto antiscivolo.



Un punto d'incontro centrale:
con se:café team table, sarà
come essere a casa.

Un tavolo lungo che rafforza il senso di appartenenza e diventa un luogo di riferimento essenziale per le riunioni spontanee. Inoltre, la superficie con impiallacciatura di alta qualità risulta particolarmente naturale al tatto.

se:café team table

Tavolo per team, per la
socializzazione e l'after work



05





se:café team table

- Punto d'incontro centrale che combina socializzazione e lavoro
- Estetica accogliente ed elemento di richiamo visivo
- Sensazione naturale al tatto grazie alle superfici impiallacciate di alta qualità
- Possibilità di configurare un grande tavolo per max. 14 persone
- Accessori come lampade, fioriere o ripiani possono essere fissati nella fuga funzionale

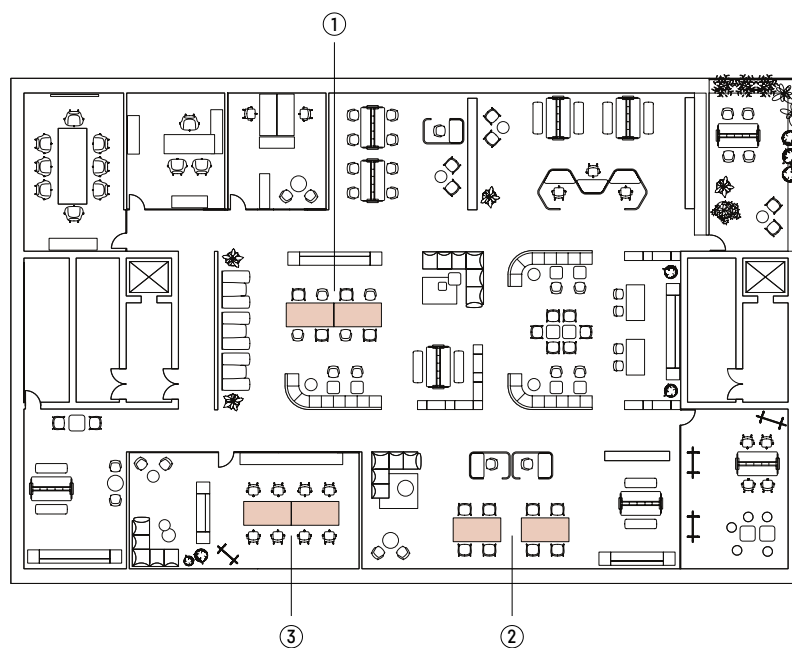

Ambiti di impiego

- Work café (1)
- Biblioteca e angoli tranquilli (2)
- Punti di incontro e zone intermedie
- Aree lounge e reception
- Spazio per team (3)



Caratteristiche (standard)

- Tavolo di alta qualità in legno massello con impiallaccature caratteristiche che esprime eleganza e raffinatezza
- In due profondità e quattro lunghezze
- Listoni con o senza fuga funzionale o piano continuo

Opzioni/accessori

- Elettrificazione di base sotto il piano del tavolo, cavo di alimentazione nero compreso
- Elettrificazione integrata nel telaio del tavolo, posizione selezionabile a scelta (presa PIX nera o caricatore USB PIX A/C nero)
- Accessori per la fuga funzionale
 - Luce dimmerabile con caricatore USB-A/C e interruttore con spegnimento automatico a risparmio energetico (colori: nero o bianco puro)
 - Fioriera (colori: vedi sotto)
 - Ripiano (colori: vedi sotto)

Dimensioni e forme dei piani (tutte le misure in mm)



Listoni con fuga funzionale



Piano continuo senza fuga funzionale



Colori





Perfetto per un buon caffè, per incontrarsi e chiacchierare: se:café bar è il modulo catering che guarda anche al benessere.

Come punto di incontro per le interazioni spontanee in ufficio, i moduli catering creano un'atmosfera informale e rilassata che facilita la comunicazione. Grazie alle numerose collocazioni possibili, si adattano a qualsiasi spazio.

se:café bar

Moduli catering per l'ufficio

06



se:café bar

- I moduli si integrano armoniosamente in tutti gli spazi disponibili grazie al loro design senza tempo e alle diverse opzioni di collocazione: come cucina monoblocco a parete, divisorio o isola
- Offrono tutto ciò che è necessario in ufficio: la possibilità di ristorarsi con bevande calde e fredde, di tenere in fresco gli alimenti, lavare e riporre posate e stoviglie
- La collezione di prodotti comprende una varietà di moduli di diverse dimensioni, con funzioni, attrezzature e materiali configurabili in modo personalizzato, semplificando notevolmente la progettazione rispetto a una cucina tradizionale
- Grazie al telaio autoportante e alle installazioni nascoste, il montaggio non intacca la struttura del modulo

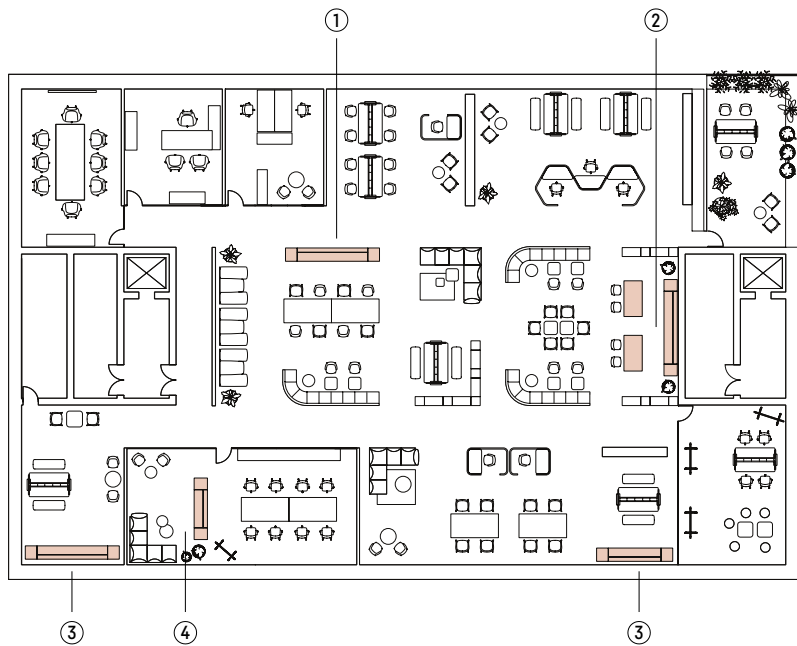

Ambiti di impiego

- Work café (punti centrali del Sedus Smart Café) (1)
- Mensa, bistrò e caffetteria (alternativa all'angolo cottura convenzionale) (2)
- Punti di incontro e zone intermedie (3)
- Aree lounge e reception (modulo catering salvaspazio per bevande calde e fredde) (4)









Colori

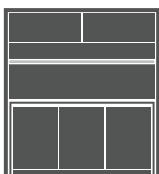

Telaio, pannelli, corpo,
piano e zoccolo

Telaio, pannelli frontali, parete posteriore della nicchia, piano di lavoro, corpi, pannelli laterali e zoccolo possono essere configurati in modo indipendente.

Superfici: collezioni di melaminici (Wood Selection, Architecture Line, Colour Harmony, Soft Touch/HPL).



Moduli a isola:
tavolo aggiuntivo

Isola e tavolo aggiuntivo configurabili separatamente.

Superfici: collezioni di melaminici (Wood Selection, Architecture Line, Colour Harmony, Soft Touch/HPL).

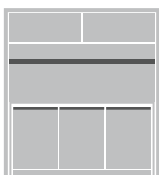

Barra funzionale,
mensole, accessori,
impugnatura

Le barre funzionali, i ripiani, gli accessori della nicchia e l'impugnatura sono realizzati in metallo verniciato a polvere nera.



Nero

Utilizzo e dimensioni (tutte le misure in mm)

I moduli senza armadi alti possono essere utilizzati non solo a parete, ma anche come divisori indipendenti. In questo caso, il lato posteriore è provvisto di guide multifunzione per appendere whiteboard e altri accessori. Tutti i moduli a isola possono essere posizionati nell'ambiente come elementi indipendenti.

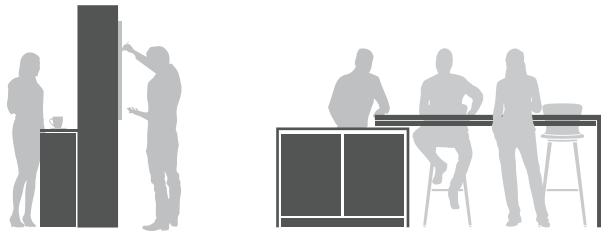

Modulo a parete ed elemento divisorio

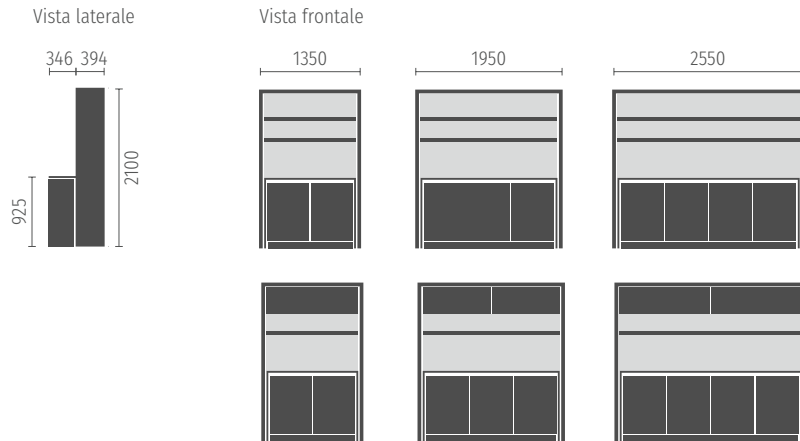

Modulo a parete con armadi alti





Isola

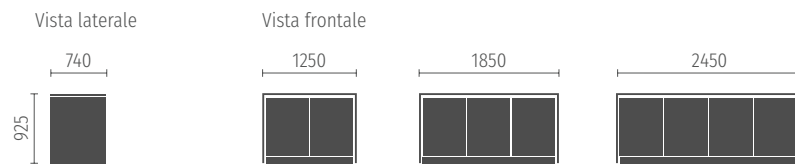

Isola con opzioni di seduta sul lato posteriore

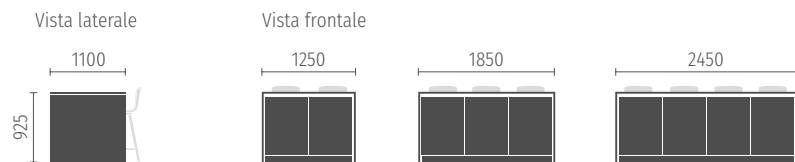

Isola con tavolo aggiuntivo laterale

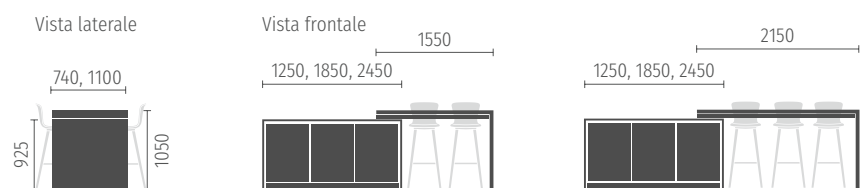



Working, meeting, socialising –
se:lab island è il luogo ideale per il
lavoro agile d'ispirazione outdoor.

Il tavolo per gruppi è l'elemento centrale dello
Smart Café e colpisce per la sua estetica acco-
gliente. Disponibile in due versioni per il lavoro
ergonomico da seduti e in piedi, favorisce il dialogo
e un cambio di prospettiva.

se:lab island

Isola meeting versatile per
il lavoro agile

07







se:lab island

- Tavolo versatile per gruppi di lavoro agili e punto di incontro centrale per i team
- Le due varianti di modello consentono di lavorare in modo ergonomico da seduti o in piedi
- La pratica sovrastruttura e la varietà di accessori rendono l'isola meeting un elemento di richiamo personalizzabile
- Come estensione della collezione se:lab, si integra armoniosamente nell'allestimento dell'ufficio.

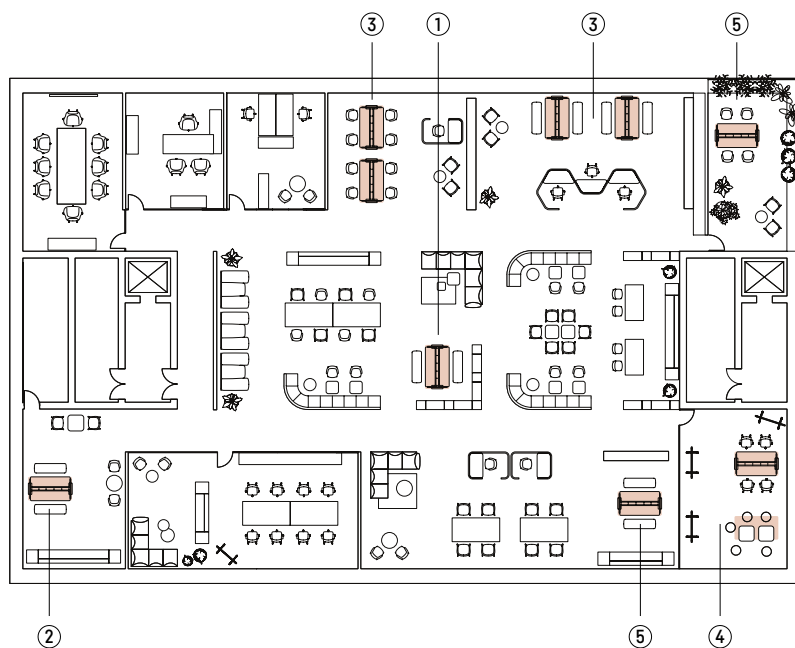

Ambiti di impiego

- Work café (1)
- Mensa, bistrò e caffetteria (2)
- Punti di incontro e zone intermedie (3)
- Spazi per progetti e workshop (4)
- Biblioteca e angoli tranquilli (5)





Caratteristiche (standard)

- Tavolo di gruppo con pratica sovrastruttura da dotare di accessori personalizzati
- Piano tavolo ad altezza sedile (740 mm) o altezza in piedi (1050 mm)
- Con angoli del piano squadrati o arrotondati
- Con rotelle o piedini

Opzioni/accessori

- Pannelli laterali
- Vaschetta portaoggetti su un lato
- Power supply con vaschetta portaoggetti
- Inserto piante per vaschetta portaoggetti
- Vaschetta piante per 3° livello
- Supporto per lampade
- Supporto per monitor
- Gancio appendiborsa
- Alloggiamento per whiteboard
- Appendiabiti

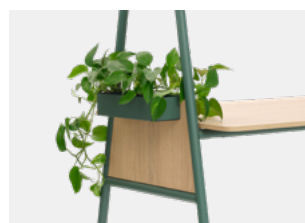
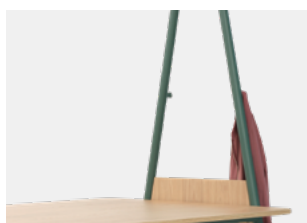
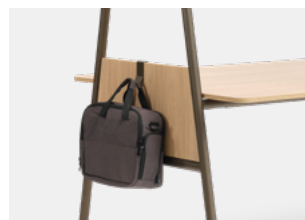
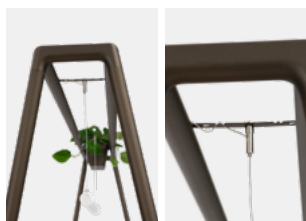

Dimensioni e forme dei piani (tutte le misure in mm)

Altezza sedile (piano tavolo a 740 mm)

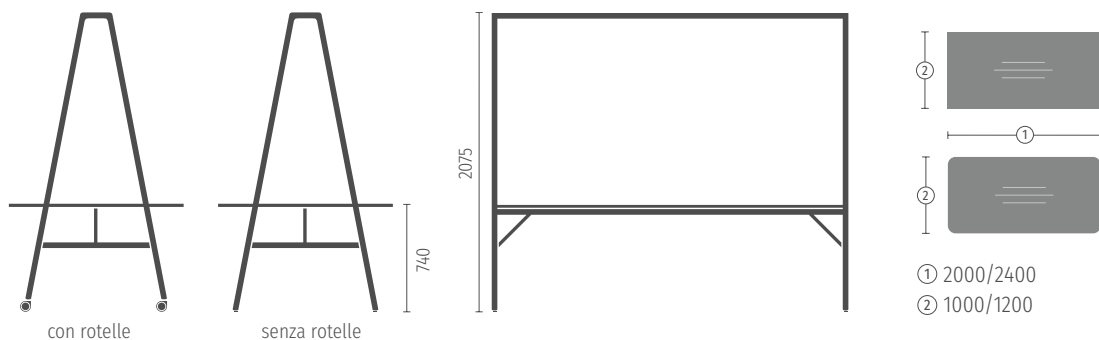

Altezza in piedi (piano tavolo a 1050 mm)

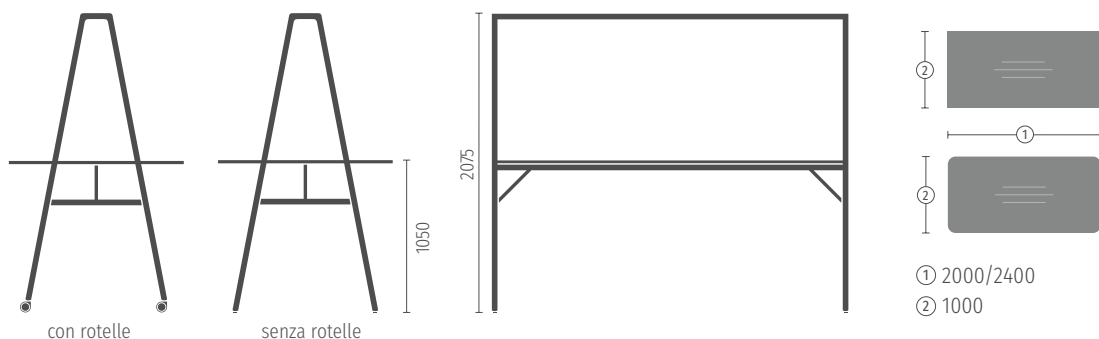

Colori

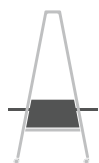

Piano tavolo e pannelli laterali

Il piano del tavolo e i pannelli laterali possono essere configurati in modo indipendente.
 Superfici: collezioni in melaminico (Wood Selection, Architecture Line, Colour Harmony, Soft Touch/HPL) e impiallacciatura.

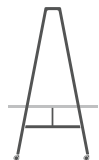

Struttura

Il colore delle rotelle corrisponde al colore della struttura.

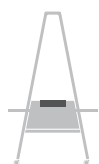

Accessori







Per i piccoli gruppi, il lavoro individuale e i momenti di pausa: ora se:assist è ancora più versatile.

La collezione di tavoli è stata ulteriormente ampliata per l'impiego nello Smart Café con l'aggiunta di apposite altezze e misure di piani. se:assist riunisce le persone, sia in ufficio che nelle aree break.

Aggiornamento **se:assist**

Collezione di tavoli versatili
per diversi ambiti di impiego



08

se:assist

- Collezione di tavoli versatili in cinque altezze standard e con una vasta scelta di forme di piani
- Il design funzionale con base a disco offre spazio a volontà per le gambe e garantisce una buona stabilità
- Le diverse varianti e un'ampia gamma di colori in un linguaggio formale uniforme consentono vari utilizzi e abbinamenti, per un'estetica d'insieme armoniosa

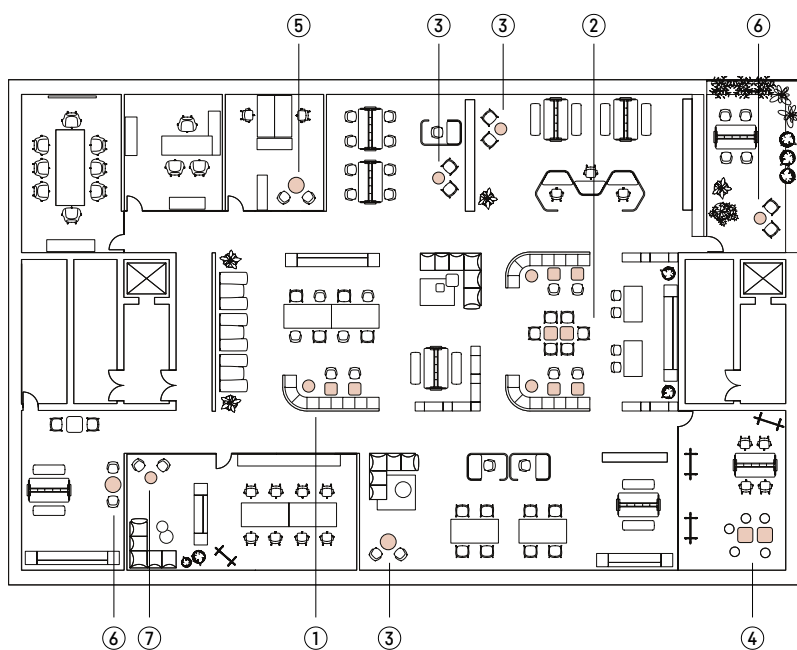

Ambiti di impiego

- Work café (1)
- Mensa, bistrò e caffetteria (2)
- Punti di incontro e zone intermedie (3)
- Postazioni di lavoro singole e in team (3)
- Spazi per progetti e workshop (4)
- Spazi per riunioni e seminari (5)
- Zone relax e angoli tranquilli (6)
- Aree lounge e reception (7)







Caratteristiche (standard)

- Cinque altezze standard per un'ampia gamma di impieghi (dall'altezza lounge al tavolo alto)
- Ampia scelta di forme per i piani
- Base a disco disponibile in diverse forme
- Tavolo lift regolabile in altezza
- Base a razze con rotelle (per tavolo lift)

Opzioni

- Ampia scelta di colori per la struttura (vedi sotto)
- Piano tavolo con spessore 19 o 25 mm
- Piano tavolo in CDF con bordo smussato
- Elettrificazione con passaggio cavi e cablaggio nascosto nella colonna possibile per alcune misure

Colori

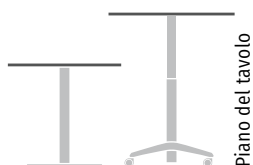

Superfici: collezioni di melaminici (Wood Selection, Architecture Line, Colour Harmony e Likewood), Soft Touch, impiallaccature, linoleum e piani in CDF. Il bordo del piano in CDF è sempre nero.



Base a disco e colonna ad altezza fissa

La base nera sotto il rivestimento colorato del disco crea una fuga a vista nera.



Nero



Bianco puro



Alluminio chiaro



Verde fiordo



Rosso cayenne



Beige sabbia



Verde intenso



Bronzo scuro

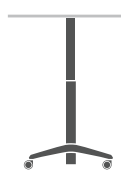

Base a razze e colonna per tavolo lift



Nero



Bianco puro



Alluminio chiaro

Dimensioni e forme dei piani (tutte le misure in mm)

Altezza fissa con colonna singola e base a disco

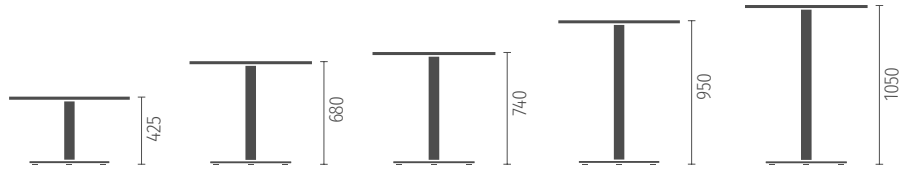

Con base a disco rotonda

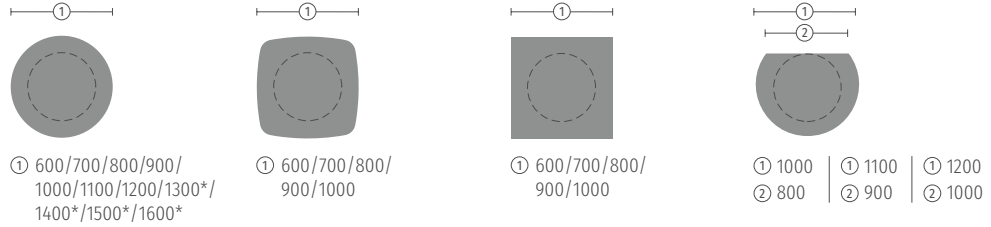

* solo per tavoli di altezza 680 e 740 mm

Con base a disco smussata

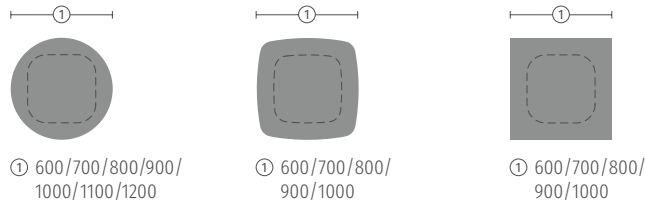

Con base a disco Diner

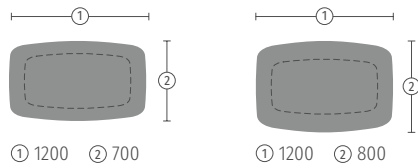

Altezza fissa con colonna doppia e basi a disco (forma a barca)

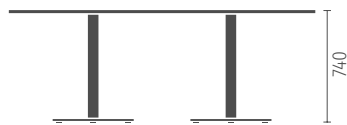

Con base a disco rotonda

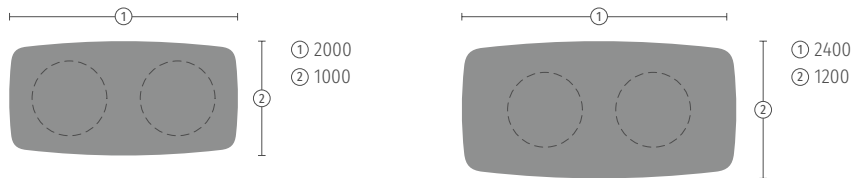

Con base a disco smussata

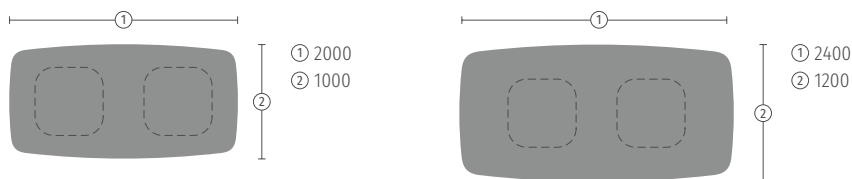

Tavolo lift con base a disco o a razze su rotelle

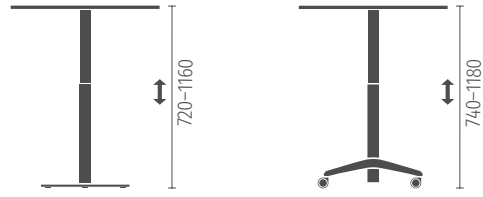

Con base a disco rotonda

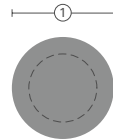

① 800/900/1000

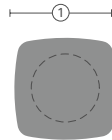

① 800/900



① 800/900

Con base a disco smussata

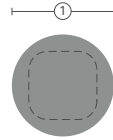

① 800/900/1000

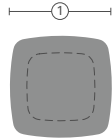

① 800/900



① 800/900

Con base a razze e rotelle

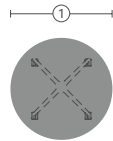

① 800/900

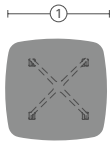

① 800/900



① 800/900





Eleganza premium per le esigenze più elevate: la seduta se:mission offre numerose opzioni di personalizzazione e si adatta ad ogni ambiente e gusto.

La seduta da conferenza con imbottitura completa conquista per la sua forma invitante e la lavorazione di alta qualità. Massimo comfort, dettagli ergonomici e funzionamento intuitivo completano l'insieme di caratteristiche.

se:mission

Confortevole seduta da
conferenza perfetta per
i vostri ospiti



09



se:mission

- Grazie all'aspetto accogliente, la seduta da conferenza con imbottitura completa fa gli onori di casa
- Elevati standard di design, estetica e qualità
- Linguaggio formale arioso, leggero e moderno
- I braccioli integrati creano una sensazione di intimità
- Elevato grado di personalizzazione e numerose opzioni di allestimento grazie all'ampia scelta di materiali e colori. Questo consente di realizzare diversi stili, da quello discreto, lineare e giovane a uno più classico, tradizionale e sofisticato
- Possibilità di integrare le impiallacature in legno all'esterno come esclusivo elemento di design
- Massimo comfort grazie al concetto di movimento DuoMotion e ai dettagli ergonomici integrati
- Spazio generoso

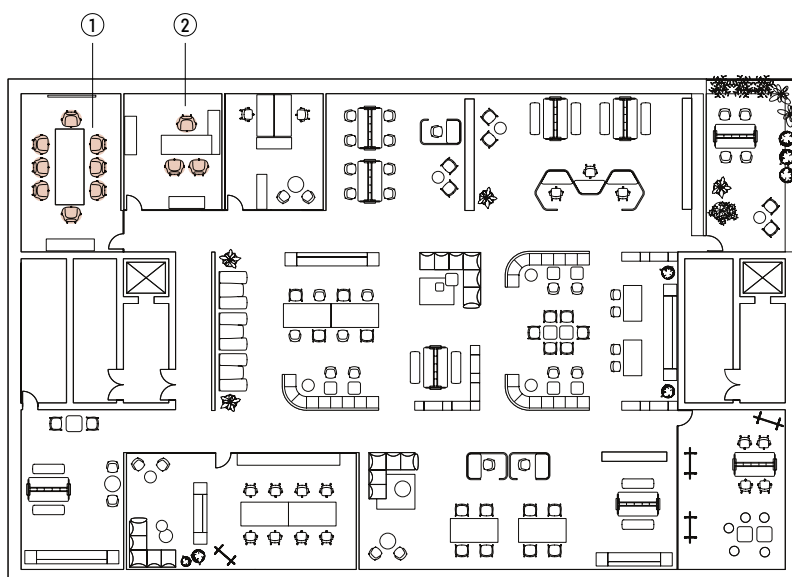

Ambiti di impiego

- Board room
- Sale per riunioni e conferenze (1)
- Postazioni di lavoro del management (2)



Dimensioni (tutte le misure in mm)

4 razze su piedini

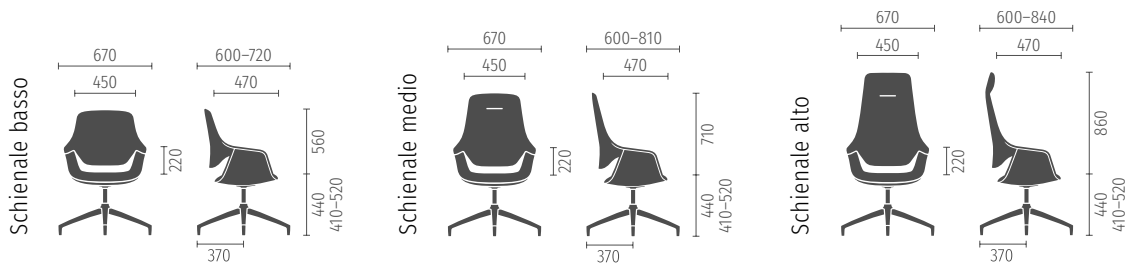

5 razze su rotelle

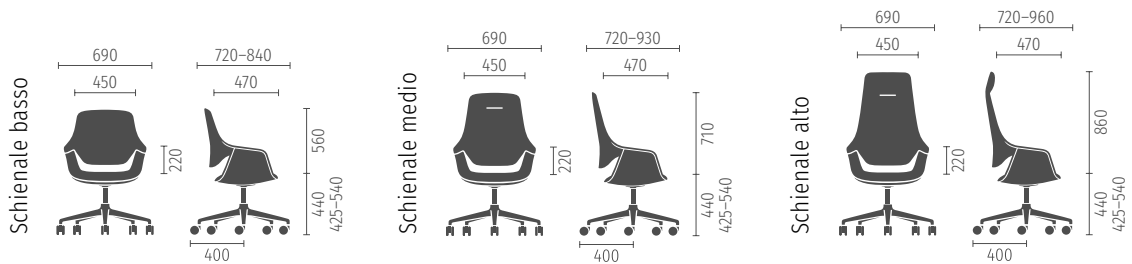

Caratteristiche (standard)

- Tre varianti di schienale (basso, medio, alto)
- Concetto di movimento DuoMotion
- Seduta con imbottitura completa e braccioli integrati
- Curvatura ad altezza lombare integrata
- Seduta confortevole con cuscino ammortizzato, sedile sagomato ergonomico con bordo anteriore smussato
- Varianti di base: a 4 razze con piedini, a 5 razze con rotelle
- Blocco dello schienale (inclinazione)
- Quattro imbottiture, rivestimenti laterali inclusi: possibilità di combinare fino a quattro rivestimenti in una stessa seduta
- Rivestimenti laterali come elemento di design personalizzato

Opzioni/accessori

- Rotelle di design
- Opzioni di regolazione in altezza del sedile:
 - Cartuccia a gas con ammortizzatore, regolabile in altezza
 - Dispositivo di ritorno automatico del sedile con ammortizzazione centrale, altezza fissa (solo base a 4 razze su piedini)
 - Ammortizzazione centrale con altezza fissa



Colori

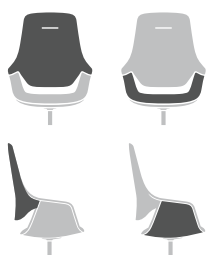

Imbottiture e rivestimenti

I colori sono combinabili solo all'interno di una collezione. Eccezione: i rivestimenti in pelle e similpelle sono combinabili tra loro e con tutte le collezioni di tessuti.

Materiali di rivestimento: tutti i rivestimenti disponibili sono riportati nell'attuale listino prezzi Sedus.



Rivestimenti laterali

I pannelli laterali del sedile possono essere rivestiti con tutti i materiali Sedus o realizzati in plastica o impiallacciatura.

Plastica



Nero



Bianco

Impiallacciatura



Rovere naturale



Noce smorzato



Rovere antracite



Base a 4 razze



Nero



Bianco puro



Alluminio lucidato



Verde fiordo



Rosso cayenne



Beige sabbia



Verde intenso



Bronzo scuro



Base a 5 razze



Nero



Bianco puro



Alluminio lucidato



Verde fiordo



Rosso cayenne



Beige sabbia



Verde intenso



Bronzo scuro



Design moderno con particolare attenzione alla qualità e al design: se:vision desk e storage combinano carattere rappresentativo e individualità.

Il design essenziale del tavolo premium con contenitore abbinato, disponibile su richiesta, convince per l'elevata libertà di allestimento offerta. Il risultato è una personalizzazione ottimale in base alle esigenze, da uno stile essenziale a uno più accogliente e confortevole.

se:vision desk & storage

Tavolo da lavoro premium
con contenitore abbinato



10

se:vision desk

- Tavolo da lavoro singolo di alta qualità in un design essenziale
- Tre varianti di struttura per la base (alluminio verniciato a polvere, cromato o impiallacciato)
- Lavorazione accurata secondo gli standard più elevati
- Grande varietà di allestimenti possibili grazie all'ampia scelta di colori e materiali
- Alloggiamento cavi invisibile, ad es. cablaggio integrato nella gamba del tavolo
- Utilizzabile come tavolo singolo indipendente o in combinazione con se:vision storage (vedi sotto).

se:vision storage

- Contenitore di qualità vicino alla postazione di lavoro
- Utilizzabile come sideboard indipendente o in combinazione con se:vision desk (vedi sopra)
- Alloggiamento cavi invisibile
- Ampia varietà di allestimenti possibili grazie a una vasta scelta di colori e materiali, dall'accogliente all'essenziale.

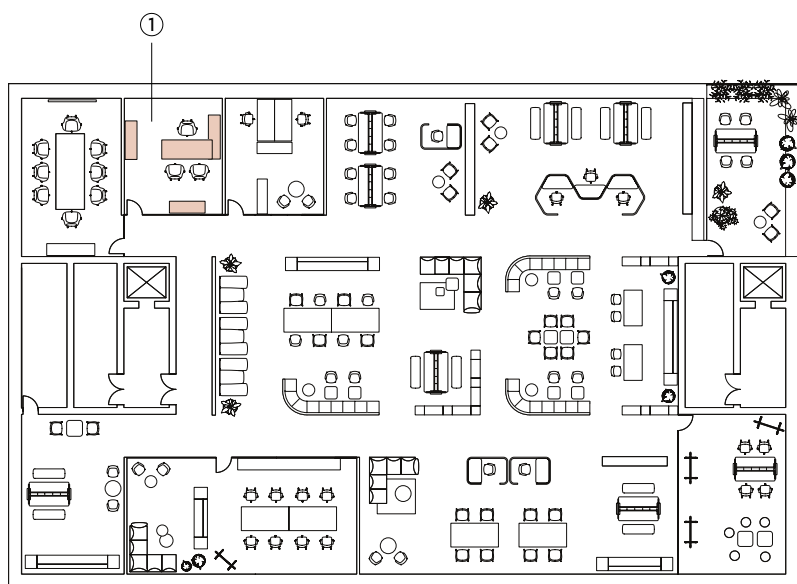

Ambito di utilizzo

- Postazioni di lavoro del management (1)







se:vision desk



Caratteristiche (standard)

- Tavolo indipendente o posizionato su se:vision storage
- Gambe: alluminio verniciato a polvere, cromato o rivestito con impiallacciatura
- Piano tavolo con spessore 19 o 25 mm
- Con angoli del piano squadrati o arrotondati
- Cablaggio nascosto per l'elettrificazione nella gamba del tavolo (per tutte le varianti di gambe)
- Con o senza bordo smussato



Standard



Bordo smussato

Opzioni/accessori

- Elettrificazione nel piano
- Vaschetta cavi pieghevole a tutta lunghezza (disponibile in tutti i colori delle vernici a polvere)
- Pannello paragambe fisso in melaminico o impiallacciato

Dimensioni e forme dei piani (tutte le misure in mm)

Indipendente



Con contenitore

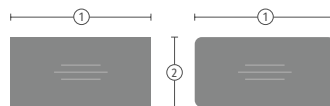

① 1600/1800/2000/2200/2400

② 800/1000/1200

Colori

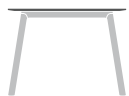

Piano del tavolo

Superfici: collezioni di melaminici (Wood Selection, Architecture Line)
Soft Touch, Fenix, linoleum e impiallacciatura.

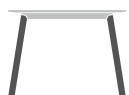

Gambe in legno



Rovere antracite



Noce smorzato



Rovere naturale



Gambe in alluminio, traversa, vaschetta cavi



Nero



Bianco puro



Cromato*



Verde fiordo



Rosso cayenne



Beige sabbia



Verde intenso



Bronzo scuro

La traversa e la vaschetta cavi sono disponibili in qualsiasi colore, indipendentemente dalla struttura della base. * Il colore cromato è disponibile solo per le gambe del tavolo.



Dimensioni (tutte le misure in mm)

se:vision storage in combinazione con il tavolo se:vision desk

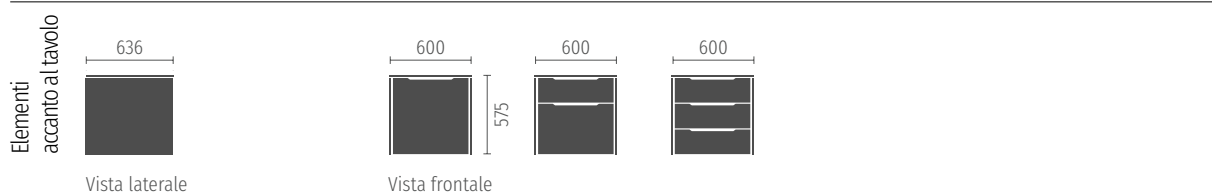
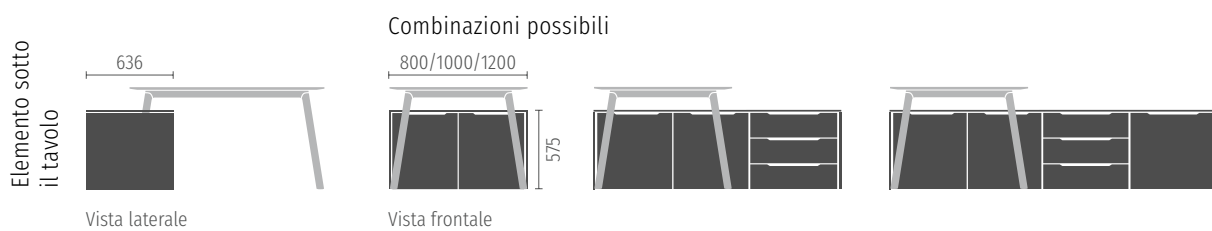

se:vision storage come sideboard indipendente

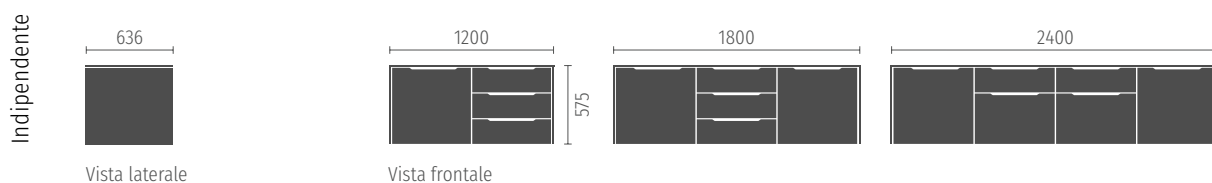

se:vision storage



Caratteristiche (standard)

- Utilizzabile come sideboard indipendente o in combinazione con se:vision desk sovrapposto
- Composto da un corpo interno e da vari top e fianchi (13 mm)
- Altezza (575 mm) e profondità (636 mm) fisse
- Tre larghezze per gli elementi sotto il tavolo (corrispondenti alle profondità: 800, 1000, 1200 mm), una larghezza per l'elemento accanto al tavolo (600 mm)
- Diverse divisioni possibili sulla parte frontale o dotazioni per il corpo
- Apertura di sportello e cassetti "push-to-open" o con impugnatura

Opzioni/accessori

- Diverse superfici disponibili per frontali, top, lati e pannello posteriore
- Cassetti o sportello chiudibili con cilindro intercambiabile o RFID (a batteria)
- Passaggio cavi per elettrificazione di se:vision desk

Colori



Top, lati

Superfici 13 mm: collezioni di melaminici (Wood Selection, Architecture Line, Colour Harmony), Soft Touch, Fenix, linoleum e impiallacciatura.



Pannelli frontali e posteriori

Superfici 19 mm: collezioni di melaminici (Wood Selection, Architecture Line, Colour Harmony), Soft Touch, Fenix e impiallacciatura.

Il corpo interno è sempre in melaminico nero grafite.



Impugnatura



Nero



Apertura e schermatura allo stesso tempo: se:hive permette di ritirarsi in tranquillità, per un cambio di prospettiva.

Come rifugio per lavorare in concentrazione, se:hive offre una schermatura visiva e acustica. Grazie ai bordi arrotondati e al design organico, se:hive si integra armoniosamente in ambienti di lavoro open space e offre una vasta gamma di opzioni di configurazione con diversi moduli disponibili.

se:hive

Rifugio per il lavoro temporaneo

11







se:hive

- Rifugio temporaneo dal design modulare con schermatura visiva e acustica
- Ideale per videoconferenze e telefonate
- Efficienza di spazio e flessibilità grazie al design compatto
- Perfetto nell'allestimento interno come elemento architettonico e strutturante con un'ampia gamma di configurazioni possibili
- Nonostante il design compatto appare molto arioso e non limitante grazie alla struttura open top
- Accogliente grazie al design organico e alla varietà di colori e materiali degli elementi di schermatura

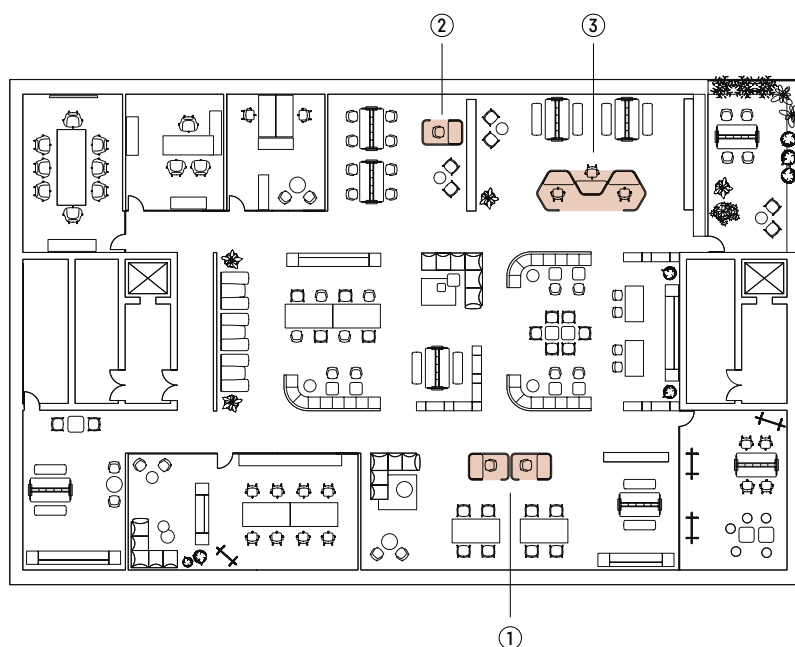

Ambiti di impiego

- Ambienti per il lavoro singolo (1)
- Spazi per videoconferenze e telefonate (2)
- Punti di incontro e zone intermedie (3)



Caratteristiche (standard)

- Rifugi singoli in due forme base (rettangolare o a nido d'ape)
- Numerose configurazioni predefinite disponibili
- Tavoli disponibili in diverse profondità e larghezze
- Altezza piano tavolo fissa (740 mm)
- Versione con tavolo ad elettromotore (650–1280 mm)
- Piedini in plastica

Opzioni/accessori

- Schermo retrostante
- Tavolo ad elettromotore regolabile in altezza
- Piano tavolo con spessore 19 o 25 mm
- Elettrificazione (sopra il piano)
- Vaschetta cavi
- Listello di copertura verniciato a polvere
- Listello di copertura rivestito in tessuto

Colori



Piano del tavolo

Superfici: collezioni in melaminico (Wood Selection, Architecture Line, Colour Harmony, Soft Touch/HPL) e impiallacciatura.



Schermo

I materiali di rivestimento dello schermo interno ed esterno sono selezionabili in modo indipendente.
Rivestimenti: tutti i materiali disponibili per gli schermi e i pannelli divisori sono riportati nell'attuale listino prezzi Sedus.

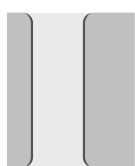

Fascetta,
vaschetta cavi

Come optional, la fascetta in alluminio può essere rivestita in tessuto.



Nero



Bianco puro



Verde fiordo



Rosso
cayenne



Beige sabbia



Verde intenso



Bronzo scuro

Dimensioni (tutte le misure in mm)

Altezze

Tutti i moduli possono essere configurati con altezza sedile o altezza seduti/in piedi, con o senza estensione.

* Con regolazione dell'altezza del tavolo ad elettromotore

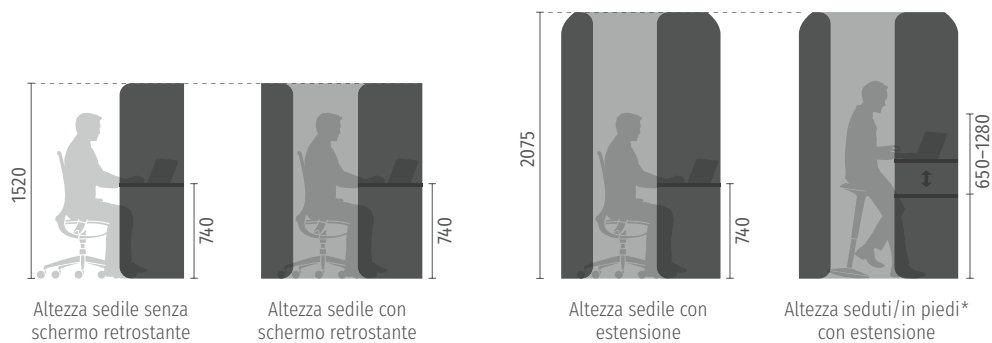

Rifugio singolo senza schermo retrostante (rettangolare)

Misura esterna	Larghezza piano del tavolo ¹	Spessore piano del tavolo ¹
1010 × 690/790/890	890	630, 730, 830
1100 × 690/790/890	980	630, 730, 830
1310 × 690/790/890	1190	630, 730, 830
1520 × 690/790/890	1400	630, 730, 830
1780 × 690/790/890	1660	630, 730, 830
1910 × 690/790/890	1790	630, 730, 830

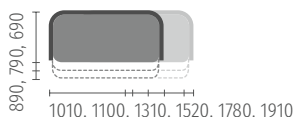

Rifugio singolo con schermo retrostante (rettangolare)

Misura esterna	Larghezza piano del tavolo ¹	Spessore piano del tavolo ¹
1010 × 1924	890	630, 730, 830
1100 × 1924	980	630, 730, 830
1310 × 1924	1190	630, 730, 830
1520 × 1924	1400	630, 730, 830
1780 × 1924	1660	630, 730, 830
1910 × 1924	1790	630, 730, 830

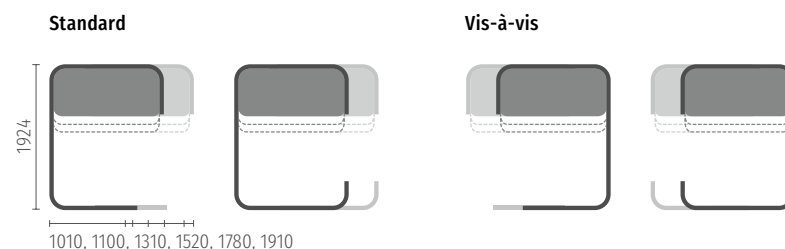

Rifugio doppio (rettangolare)

Misura esterna	Larghezza piano del tavolo ¹	Spessore piano del tavolo ¹
2020 × 3140	890	630, 730, 830
2200 × 3140	980	630, 730, 830
2620 × 3140	1190	630, 730, 830
3040 × 3140	1400	630, 730, 830
3560 × 3140	1660	630, 730, 830
3820 × 3140	1790	630, 730, 830

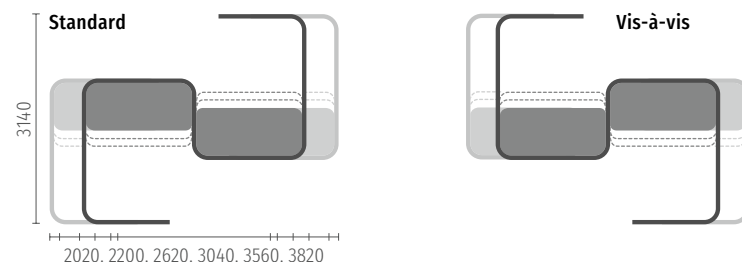

Rifugio triplo (rettangolare)

Misura esterna	Larghezza piano del tavolo ¹	Spessore piano del tavolo ¹
3030 × 1924	890	630, 730, 830
3300 × 1924	980	630, 730, 830
3930 × 1924	1190	630, 730, 830
4560 × 1924	1400	630, 730, 830
5340 × 1924	1660	630, 730, 830
5730 × 1924	1790	630, 730, 830

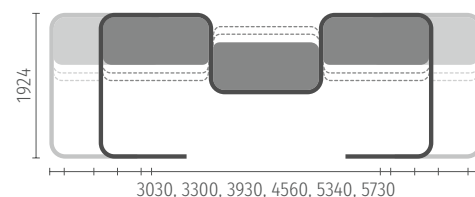

¹ Nel tavolo ad elettromotore, la larghezza del piano si riduce di 60 mm e la profondità di 30 mm.

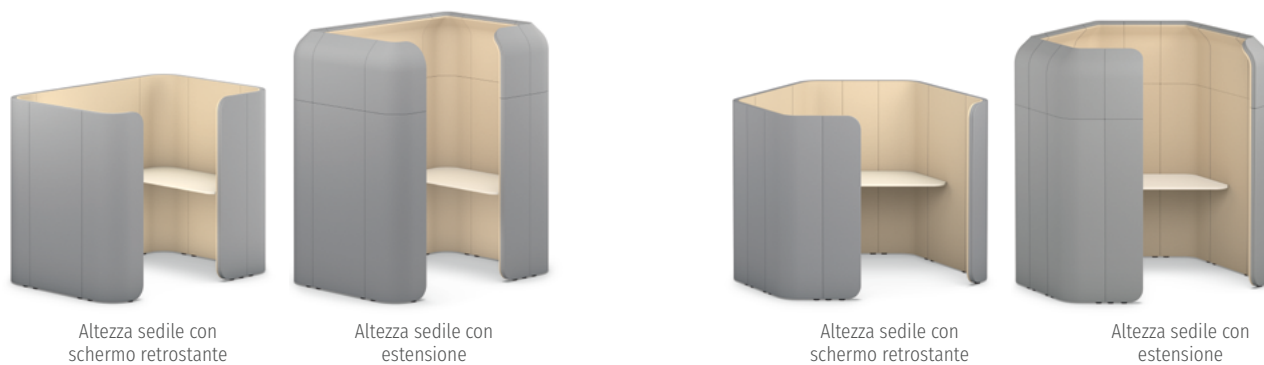

Altezza sedile con schermo retrostante

Altezza sedile con estensione

Altezza sedile con schermo retrostante

Altezza sedile con estensione

Rifugio singolo senza schermo retrostante (nido d'ape)

Misura esterna	Larghezza piano del tavolo ¹	Spessore piano del tavolo ¹
1872 × 835	1452, 1567, 1683	630, 730, 830
1962 × 835	1542, 1657, 1773	630, 730, 830
2172 × 835	1752, 1867, 1983	630, 730, 830
2382 × 835	1962, 2077, 2193	630, 730, 830

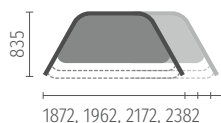

Rifugio singolo con schermo retrostante (nido d'ape)

Misura esterna	Larghezza piano del tavolo ¹	Spessore piano del tavolo ¹
2120 × 2156	1452, 1567, 1683	630, 730, 830
2214 × 2156	1542, 1657, 1773	630, 730, 830
2424 × 2156	1752, 1867, 1983	630, 730, 830
2634 × 2156	1962, 2077, 2193	630, 730, 830

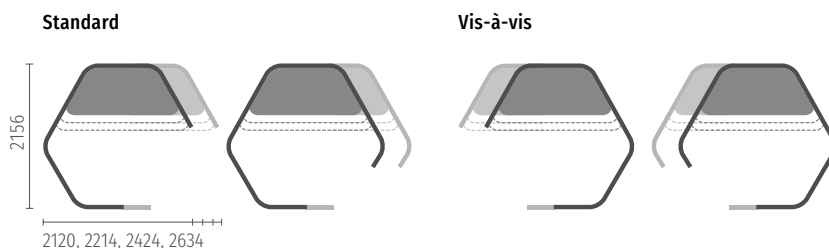

Rifugio doppio (nido d'ape)

Misura esterna	Larghezza piano del tavolo ¹	Spessore piano del tavolo ¹
3486 × 3462	1452, 1567, 1683	630, 730, 830
3666 × 3462	1542, 1657, 1773	630, 730, 830
4086 × 3462	1752, 1867, 1983	630, 730, 830
4506 × 3462	1962, 2077, 2193	630, 730, 830

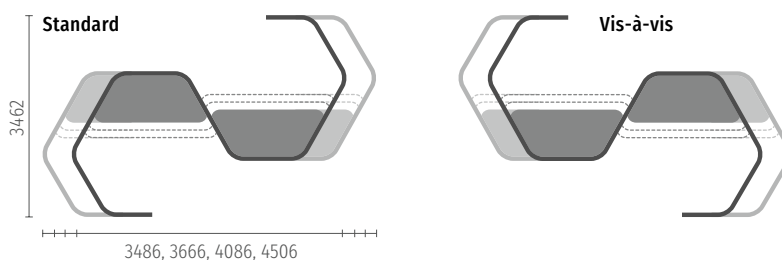

Rifugio triplo (nido d'ape)

Misura esterna	Larghezza piano del tavolo ¹	Spessore piano del tavolo ¹
4848 × 2156	1452, 1567, 1683	630, 730, 830
5118 × 2156	1542, 1657, 1773	630, 730, 830
5748 × 2156	1752, 1867, 1983	630, 730, 830
6378 × 2156	1962, 2077, 2193	630, 730, 830

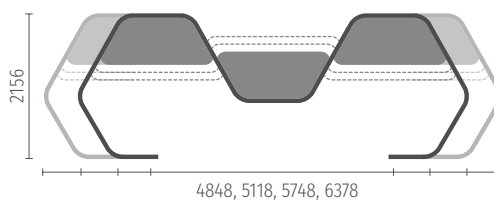

¹ Nel tavolo ad elettromotore, la larghezza del piano si riduce di 60 mm e la profondità di 30 mm.



Il classico intramontabile con infinite possibilità: con quarterback 2, la flessibilità è al primo posto.

Come upgrade della classica quarterback, la poltrona girevole offre un sofisticato sistema modulare che consente una configurazione individuale. Ottimizzata per una specifica situazione e area di impiego, rimane un classico senza tempo con uno schienale imponente e un design squadrato di grande effetto.

quarterback 2

Seduta girevole per il
benessere produttivo



12

quarterback 2

- Upgrade del bestseller quarterback in un design squadrato di grande effetto
- Ampio schienale con imbottitura completa o con membrana traspirante
- Elevata flessibilità in termini di utenti e ambiti di utilizzo, in quanto i singoli componenti possono essere personalizzati e adattati grazie a un sistema modulare
- Seduta confortevole ed ergonomica grazie a meccanismi specifici per l'utente

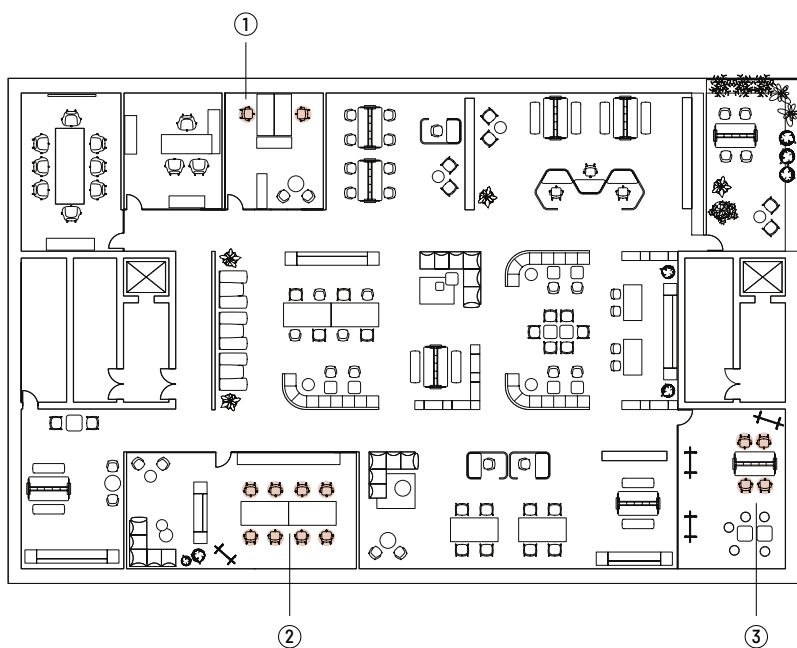

Ambiti di impiego

- Postazioni di lavoro singole (1)
- Postazioni per team in modalità desk sharing (2)
- Postazioni bench (2)
- Spazi per riunioni e seminari (3)
- Home office







Dimensioni (tutte le misure in mm)

Seduta da lavoro (5 razze)

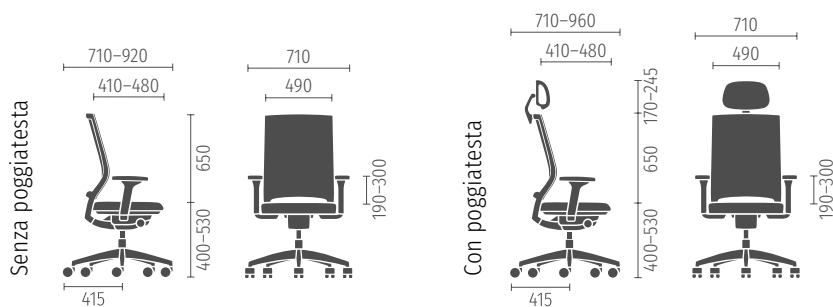

Seduta counter

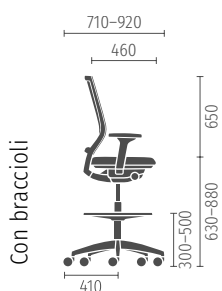

Seduta per visitatori

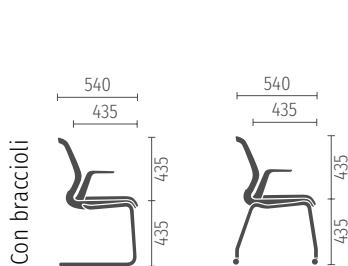

Meccanismi

Meccanismo Similar con regolazione automatica del peso

- Inclinazione automatica del sedile fino a 5°
- Bloccabile in posizione verticale
- Angolo di apertura: 0, 8, 16, 26°
- Ideale per le postazioni di lavoro desk sharing

Meccanismo Similar con regolazione individuale del peso

- Con/senza regolazione dell'inclinazione del sedile fino a 4°
- Bloccabile in 3 posizioni
- Angolo di apertura: 26°
- Ideale per postazioni di lavoro fisse

Caratteristiche (standard)

- Due varianti di schienale (con imbottitura completa o membrana)
- Braccioli 2 D
- Meccanismo Similar con regolazione automatica del peso
- Regolazione in altezza del sedile standard
- Base a 5 razze in materiale plastico
- Struttura standard: nero

Opzioni/accessori

- Meccanismo Similar con regolazione individuale del peso, con e senza inclinazione in avanti
- Diverse varianti di braccioli (1 D, 3 D, 4 D) o senza braccioli
- Sostegno lombare (regolabile in altezza e/ o in profondità)
- Sedile scorrevole (campo di regolazione 7 cm e 10 cm)
- Regolazione in altezza Sedo-Lift III
- Colore struttura grigio chiaro
- Sostegno cervicale e appendigiacca disponibili come set o separatamente
- Variante counter
- Seduta per visitatori (oscillante e a 4 gambe)

Colori



Modello (struttura)



Nero



Grigio chiaro

Il colore del supporto e dell'asta del bracciolo, del sostegno lombare e dell'appendigiacca corrisponde al colore del modello.

Poggiabraccia:

- Colore modello in nero = poggibraccia in nero
- Colore modello in grigio chiaro = poggibraccia in grigio basalto



Membrana



Nero



Bianco naturale



Antracite



Grigio-beige



Grigio-marrone



Viola-blu



Blu-grigio



Turchese



Verde salvia



Rosso



Imbottitura completa

Rivestimenti: tutti i rivestimenti disponibili sono riportati nell'attuale listino prezzi di Sedus.



Imbottitura del sedile

L'imbottitura del sedile può essere indipendente dalla membrana o dal rivestimento dello schienale.

Rivestimenti: tutti i rivestimenti disponibili sono riportati nell'attuale listino prezzi di Sedus.



Base a razze

Plastica



Nero



Grigio chiaro

Alluminio



Nero



Grigio chiaro



Alluminio lucidato



Aggiornamento colori e materiali

13

L'estetica e l'atmosfera degli ambienti di lavoro moderni acquistano sempre maggiore importanza. Questo riguarda non solo le specifiche funzioni, ma anche l'allestimento con i colori e i materiali, che risultano sempre più diversificati e vengono adattati con precisione alle rispettive esigenze degli utenti, per rendere l'ambiente di lavoro quanto più possibile accattivante e produttivo. Il design è espressione anche di un'impostazione generale, in quanto trasmette la filosofia aziendale del cliente includendo anche riferimenti regionali.

Un ufficio che non abbia solo caratteristiche funzionali ma sia anche esteticamente gradevole può aumentare la motivazione dei collaboratori a frequentarlo più spesso. I nuovi prodotti Sedus offrono l'opportunità ideale per creare questo appeal. Nulla comunica qualità e carattere emozionale come la materialità. La revisione della collezione di tessuti e superfici Sedus permette di rivestire i prodotti in modo ancora più accattivante, vario e qualitativamente ineccepibile, offrendo la massima libertà di allestimento in termini di colori, strutture e texture.



Nuova collezione di tessuti: Serpentine, Vanir, Umber, Step Screen e Step Screen Melange

Serpentine (GP premium)

Panoramica dei colori a pagina 103

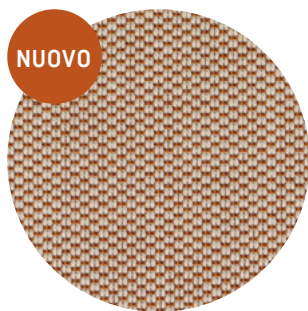

Serpentine di Kvadrat riunisce in un unico tessuto combinazioni di colori eleganti, attraenti e di alta qualità. Il voluminoso tessuto in lana vergine al 98% colpisce per la sua colorazione unica, ottenuta combinando un filato di lana spessa e due filati più fini. Questo garantisce un'estetica e una sensazione tattile inconfondibili, oltre a elevate performance funzionali.

Vanir (GP premium)

Panoramica dei colori a pagina 103

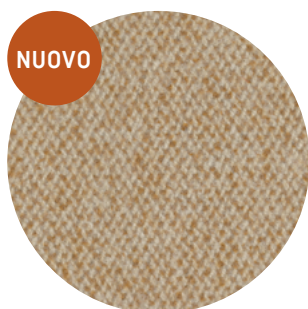

Anche il pregiato tessuto in lana Vanir di Kvadrat è ora parte della collezione Sedus. La tecnica di tessitura utilizzata combina un feltro spesso ma morbido con macchie di colore sfumate ma distinte in filato bouclé. La superficie rasa è liscia e soffice e conferisce al rivestimento un'eleganza discreta. La palette dei colori dalle tonalità di base color terra crea una combinazione inaspettata con i colori più freschi. Solo i produttori di arredi accuratamente selezionati, che richiedono i più alti standard in termini di design, qualità e sostenibilità, hanno accesso a questa esclusiva collezione di tessuti.

Umber (GP 4)

Panoramica dei colori a pagina 103

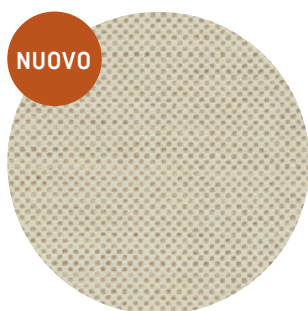

Umber di Gabriel è un tessuto dall'estetica accogliente, in lana vergine all'85%, la cui palette di colori si armonizza perfettamente con le nuove superfici, soddisfacendo al contempo tutti gli standard essenziali di protezione antincendio. Il disegno del lino e la classica tela conferiscono a Umber un aspetto naturale. Questo tessuto moderno e di alta qualità offre quindi un'ampia gamma di possibilità di utilizzo.



Step Screen



Step Screen Melange

La collezione Step di Sedus si amplia: Step (Melange) Screen è realizzato al 100% in Trevira CS e, insieme a Step (Melange), forma una coppia di tessuti economici dal design uniforme che soddisfa anche tutte le norme di sicurezza antincendio.

Colori standard ampliati

Una più ampia gamma di colori per i tessuti standard Sedus consentirà a clienti e architetti di comunicare meglio all'esterno i propri desideri, valori ed esigenze in termini di design. Per poter offrire la massima scelta all'interno delle collezioni di tessuti Sedus, in futuro potranno essere prenotati tutti i colori dei fornitori di una collezione standard Sedus.



Step



Step Melange

Anche Step (Melange) è oggetto di un vasto ampliamento cromatico da parte di Gabriel: a partire da ottobre 2025, avremo a disposizione una ricca scelta di colori brillanti e chiari, ma anche di colori pastello e tenui a tinta unita e mélangé. Al filato nero mélangé è stato aggiunto un filato marrone mélangé per consentire combinazioni ancora più morbide e accoglienti in Step Melange e Step (Melange) Screen. In questo modo, le future superfici in tessuto Sedus soddisferanno qualsiasi desiderio in termini cromatici.

Nuove superfici: melaminici e colori delle strutture

Nel **Sedus Smart Café** viene a crearsi un ambiente informale e invitante. Ai prodotti realizzati in vero impiallacciato e legno massello [se:café team table & wooden chair] si aggiungono le nuove e vivaci superfici della collezione Colour Harmony, i decori in legno a effetto naturale della Wood/Likewood Selection e i nuovi colori delle strutture.

Il **segmento premium** è rivolto ai clienti più esigenti. Qui, l'eleganza senza tempo e la qualità sono al primo posto. I nuovi colori delle strutture tengono conto di questo aspetto: il colore bronzo scuro, brillante ma discreto, offre un'alternativa al classico nero o al cromo lucido. Il verde intenso si rivolge maggiormente al gruppo target della New Leadership.

I nuovi motivi decorativi Wood e Likewood, con il loro aspetto autentico, offrono anche un'interessante alternativa all'impiallacciatura in legno naturale se, oltre al design esclusivo, anche la robustezza della superficie è una priorità.

Oltre ai nuovi concetti, anche l'assortimento esistente è stato aggiornato: i nuovi colori per melaminici e strutture sono stati accuratamente coordinati con i materiali esistenti e possono essere ampiamente utilizzati nell'intera gamma.

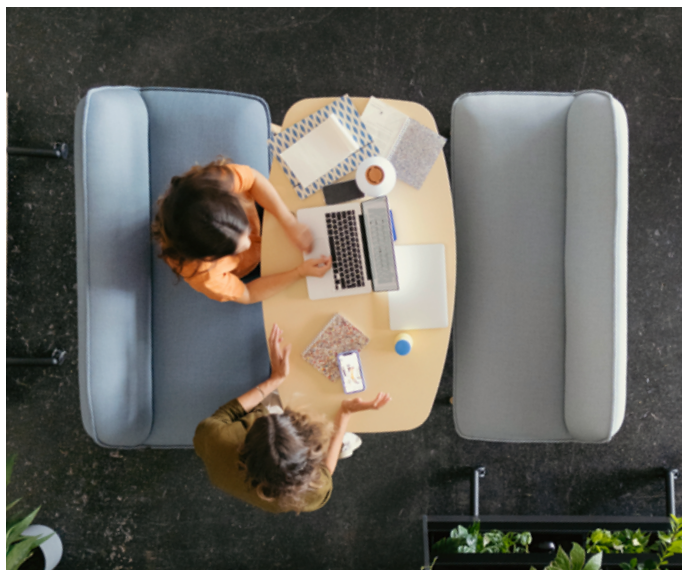

L'approccio mix & match consente di abbinare i prodotti Sedus a superfici nuove o già conosciute in una grande varietà di combinazioni.

Melaminici Colour Harmony

Panoramica dei colori a pagina 100

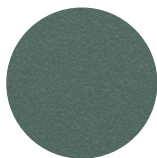

Verde intenso

- Scuro, d'impatto, biofilico
- Crea contrasti d'effetto
- Disponibile anche come colore struttura



Ruggine

- Caldo, d'impatto, invitante
- Per accenti dinamici



Crema

- Amabile, discreto, pastello
- Per accenti luminosi e armoniosi

Melaminici Wood Selection

Panoramica dei colori a pagina 100



Frassino scuro

- Motivo scuro ed elegante
- Venatura discreta e leggero gioco di colori



Rovere Likewood miele

- Venatura vivace
- Aspetto caldo, autentico e naturale
- Goffratura profonda, come un'impiallacciatura spazzolata in profondità

Melaminici Architecture Line

Panoramica dei colori a pagina 100

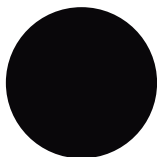

Nero

- Senza tempo, classico, elegante
- Superficie opaca
- Come contrasto scuro o tono su tono con il colore della struttura nera (ad es. se:matrix)

Colori delle strutture – Vernice a polvere

Panoramica dei colori a pagina 100

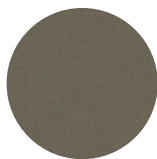

Bronzo scuro

- Caldo, elegante, pregiato
- Scintillio metallico discreto

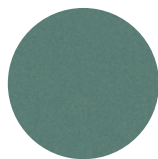

Verde intenso

- Scuro, d'impatto, biofilico
- Crea contrasti d'effetto
- Disponibile anche come colore Colour Harmony

Superfici/vernici

★ = aggiornamento 2025

Impiallacciate	
Impiallacciate se:café team table	
Impiallacciate se:mission	
Melaminici Wood Selection	
Melaminici Architecture Line	
Melaminici Colour Harmony	
Soft Touch (HPL II)	
Fenix (HPL IV) se:vision	
Linoleum se:assist, se:vision	
Vernici se:cube, se:cube max	

Sedute e gambe, strutture

Alluminio laccato o acciaio verniciato a polvere	
Legno	
Strutture in legno se:café wooden chair	
Gambe impiallacciate se:vision	

Altro

Feltro PET	
-------------------	--

Potete trovare questi colori e materiali in dettaglio nella [Panoramica delle superfici Sedus](#)





Collezioni di colori e materiali

Imbottiture

GP 9					GP 4				
Atlantic	Era	Nova	One	Phoenix	Cura	Cyber ¹	Fame	Pure	

Potete trovare questi colori e materiali in dettaglio nella [Panoramica dei rivestimenti Sedus](#)



Collezioni di colori e materiali





















Potete trovare questi colori e materiali in dettaglio nella [Panoramica dei rivestimenti Sedus](#)













































Membrane

Specifico per prodotto	
black dot air	
black dot net	
netwin	
open mind/ open up	
quarterback 2 ★	
se:air	
se:do	
se:fit	
se:flair	
se:flex	
se:joy	

Schermi e pannelli divisori

							se:kit
							front back
							se:motion SILVERTEX

							Atlantic Screen
							Era Screen
							Nova
							Step Screen ★
							Step Screen Melange ★
							Feltro PET ³

⊕ Ulteriori colori disponibili

³ Antracite e grigio chiaro per se:lab screen
Grigio chiaro per se:cube e se:cube max



sedus.com

